

Dell™ PowerEdge™

SC1435 系统

硬件用户手册

## 注、注意和警告



**注：**注表示可以帮助您更好地使用计算机的重要信息。



**注意：**注意表示可能会损坏硬件或导致数据丢失，并告诉您如何避免此类问题。



**警告：**警告表示可能会导致财产损失、人身伤害甚至死亡。

---

本说明文件中的信息如有更改，恕不另行通知。

© 2006 Dell Inc. 版权所有，翻印必究。

未经 Dell Inc. 书面许可，严禁以任何形式进行复制。

本文中使用的商标：**Dell**、**DELL** 徽标、**Inspiron**、**Dell Precision**、**Dimension**、**OptiPlex**、**Latitude**、**PowerConnect**、**PowerEdge**、**PowerVault**、**PowerApp**、**Dell OpenManage** 和 **Dell XPS** 是 Dell Inc. 的商标；**Microsoft**、**Windows**、**MS-DOS** 和 **Windows Server** 是 Microsoft Corporation 的注册商标；**AMD** 和 **AMD PowerNow!** 是 Advanced Micro Devices, Inc. 的商标；**EMC** 是 EMC Corporation 的注册商标。

本说明文件中提及的其它商标和产品名称是指拥有相应商标和产品名称的公司或其制造的产品。Dell Inc. 对其它公司的商标和产品名称不拥有任何所有权。

**型号：SVUA**

**2006 年 8 月**

**P/N KD763**

**修订版 A00**

# 目录

1	关于系统	9
	您可能需要的其它信息	9
	在系统启动过程中访问系统配置	10
	前面板部件和指示灯	10
	背面板部件和指示灯	12
	连接外部设备	12
	电源指示灯代码	12
	NIC 指示灯代码	13
	诊断指示灯代码	13
	系统信息	15
	警告信息	21
	诊断程序信息	22
	警报信息	22
2	使用系统设置程序	23
	进入系统设置程序	23
	响应错误信息	23
	使用系统设置程序	24
	系统设置程序选项	24
	主屏幕	24
	内存信息屏幕	27
	“CPU Information”（CPU 信息）屏幕	27
	“Integrated Devices”（集成设备）屏幕	28
	“System Security”（系统安全保护）屏幕	29
	“Exit”（退出）屏幕	30
	系统密码和设置密码功能	30
	使用系统密码	30
	使用设置密码	32

禁用已忘记密码	33
底板管理控制器配置	33
进入 BMC 设置模块	34
“BMC Setup Module”（BMC 设置模块）选项	34
<b>3 安装系统组件</b>	<b>35</b>
建议使用的工具	35
系统内部组件	36
卸下和装回前挡板	37
打开及合上主机盖	38
打开主机盖	38
合上主机盖	39
冷却导流罩	39
卸下冷却导流罩	39
装回冷却导流罩	40
冷却风扇模块	40
卸下冷却风扇模块	40
装回冷却风扇模块	41
电源设备	42
卸下电源设备	42
安装电源设备	43
扩充卡	44
安装扩充卡	44
卸下扩充卡	45
系统内存	46
内存模块安装原则	46
内存配置样例	46
非优化的内存配置	48
安装内存模块	48
卸下内存模块	49
处理器	49
卸下处理器	49
安装处理器	51

<b>光盘驱动器</b> . . . . .	<b>53</b>
从系统卸下光盘驱动器 . . . . .	53
在系统中安装光盘驱动器 . . . . .	53
从驱动器托架卸下光盘驱动器 . . . . .	54
<b>硬盘驱动器</b> . . . . .	<b>54</b>
可选的 SAS RAID 控制器 . . . . .	55
开始之前 . . . . .	55
安装硬盘驱动器 . . . . .	55
<b>配置引导设备</b> . . . . .	<b>56</b>
<b>扩充卡提升板</b> . . . . .	<b>57</b>
卸下扩充卡提升板 . . . . .	57
安装扩充卡提升板 . . . . .	58
<b>系统电池</b> . . . . .	<b>58</b>
更换系统电池 . . . . .	58
<b>控制面板部件（仅提供服务的过程）</b> . . . . .	<b>59</b>
卸下控制面板 . . . . .	59
安装控制面板 . . . . .	60
<b>系统板（仅提供服务的过程）</b> . . . . .	<b>61</b>
卸下系统板 . . . . .	61
安装系统板 . . . . .	62
<b>4 排除系统故障</b> . . . . .	<b>65</b>
<b>安全第一 — 为您和您的系统着想</b> . . . . .	<b>65</b>
<b>启动例行程序</b> . . . . .	<b>65</b>
<b>检查基本电源问题</b> . . . . .	<b>65</b>
<b>检查设备</b> . . . . .	<b>66</b>
排除 IRQ 分配冲突故障 . . . . .	66
排除外部连接故障 . . . . .	66
排除视频子系统故障 . . . . .	67
排除键盘故障 . . . . .	67
排除鼠标故障 . . . . .	68

排除基本 I/O 功能故障 . . . . .	68
排除串行 I/O 设备故障 . . . . .	68
排除 USB 设备故障 . . . . .	69
排除 NIC 故障 . . . . .	69
排除受潮系统的故障 . . . . .	70
排除受损系统的故障 . . . . .	70
排除系统电池故障 . . . . .	71
排除电源设备的故障 . . . . .	72
排除系统冷却故障 . . . . .	72
排除风扇故障 . . . . .	73
排除系统内存故障 . . . . .	73
排除光盘驱动器故障 . . . . .	74
排除硬盘驱动器故障 . . . . .	75
排除 SAS RAID 控制器卡故障 . . . . .	76
排除扩充卡的故障 . . . . .	77
排除微处理器故障 . . . . .	78
5 运行系统诊断程序 . . . . .	81
使用 Dell PowerEdge 诊断程序 . . . . .	81
系统诊断程序功能 . . . . .	81
何时使用系统诊断程序 . . . . .	81
运行系统诊断程序 . . . . .	82
系统诊断程序检测选项 . . . . .	82
使用自定义检测选项 . . . . .	83
选择要检测的设备 . . . . .	83
选择诊断程序选项 . . . . .	83
查看信息和结果 . . . . .	83

6	跳线和连接器	85
	系统板跳线	85
	禁用已忘记密码	86
	系统板连接器	87
	提升板	89
7	获得帮助	91
	技术帮助	91
	在线服务	91
	自动技术支持服务	92
	订单状态自动查询服务	92
	技术支持服务	92
	Dell 企业培训与认证	92
	订购时遇到的问题	93
	产品信息	93
	退回项目以要求保修或信用退回	93
	致电之前	93
	与 Dell 联络	95
	词汇表	115
	索引	121





## 关于系统

本节介绍物理、固件和软件接口部件，它们提供了系统的必备功能，确保系统能够正常运行。系统的前面板和背面板上的物理连接器提供了方便连接和系统扩充功能。系统的固件、应用程序和操作系统监测系统组件状态并在出现问题时发出警报。以下指示灯、信息均可以报告系统情况：

- 前面板或背面板指示灯
- 系统信息
- 警告信息
- 诊断信息
- 警报信息

本节将介绍每一类信息，并列出了可能的原因以及解决信息所指示问题的步骤。本节说明了系统指示灯和部件。

## 您可能需要的其它信息

 **警告：**《产品信息指南》，提供了重要的安全信息和管制信息。保修信息可能包括在该说明文件中，也可能作为单独的说明文件提供。

- 您的机架解决方案附带的《机架安装指南》或《机架安装说明》，介绍了如何将系统安装到机架中。
- 《使用入门指南》，概要介绍了系统功能、如何设置系统以及技术规格。
- 系统附带的 CD 提供了配置和管理系统时可使用的说明文件和工具。
- 系统管理软件说明文件，介绍了软件的功能、要求、安装和基本操作。
- 操作系统说明文件，介绍了如何安装（如果有必要）、配置和使用操作系统软件。
- 单独购买的任何组件所附带的说明文件，提供了有关配置和安装这些选件的信息。
- 系统有时附带更新，用于说明对系统、软件和 / 或说明文件所作的更改。

 **注：**请经常访问 [support.dell.com](http://support.dell.com) 以获得更新，并首先阅读这些更新，因为这些更新通常用于替代其它说明文件中的信息。

- 系统可能附带版本注释或自述文件，提供系统或说明文件的最新更新，或者为有经验的用户或技术人员提供高级技术参考资料。

# 在系统启动过程中访问系统配置

表 1-1 介绍了在系统启动过程中访问系统配置可能需要输入的击键。如果输入击键之前已开始载入操作系统，请让系统完成引导过程，然后重新启动系统并再试一次。

表 1-1. 用于访问系统配置的击键

击键	说明
<F2 键 >	进入系统设置程序。请参阅第 23 页的“使用系统设置程序”。
<F10 键 >	进入系统诊断程序。请参阅第 82 页的“运行系统诊断程序”。
<F11 键 >	进入引导菜单选择屏幕，您可以在其中选择引导设备。
<F12 键 >	退出 PXE 引导。
<Ctrl+E 组合键 >	进入底板管理控制器 (BMC) 设置模块，从中可以访问系统事件日志 (SEL)。有关设置和使用 BMC 的详细信息，请参阅《BMC 用户指南》。
<Ctrl+C 组合键 >	进入 SAS 配置公用程序。有关详情，请参阅可选的 SAS 适配器的《用户指南》。
<Ctrl+S 组合键 >	仅当通过系统设置程序启用了 PXE 支持时才显示选项（请参阅第 28 页的“Integrated Devices”（集成设备）屏幕）。此击键使您可以为 PXE 引导配置 NIC 设置。有关详情，请参阅集成 NIC 的说明文件。



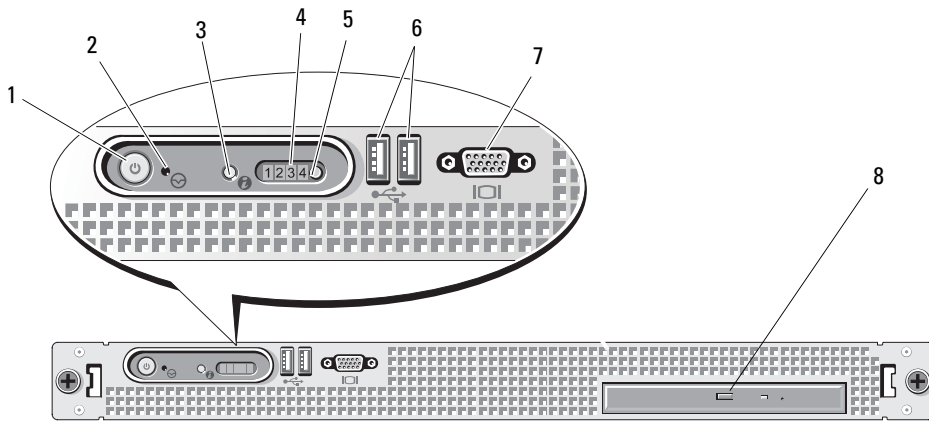

# 前面板部件和指示灯

图 1-1 显示了位于系统前面板上的可选机架挡板后面的控件、指示灯和连接器。

图 1-1. 前面板部件和指示灯



**表 1-2. 前面板指示灯、按钮和连接器**

项目	指示灯、按钮或连接器	图标	说明
1	通电指示灯、电源按钮		电源按钮控制对系统的直流电源设备输出。 <b>注：</b> 如果使用电源按钮关闭系统电源，并且系统运行的是 ACPI 兼容操作系统，则系统可以在电源关闭之前顺序关闭。如果系统运行的不是 ACPI 兼容操作系统，则按下电源按钮将立即关闭电源。
2	NMI 按钮		使用某些操作系统时，用于排除软件和设备驱动程序错误。可以使用回形针末端按下此按钮。 只有当合格的支持人员或操作系统说明文件指示可以使用此按钮时才能使用它。
3	系统识别按钮		前面板和背面板上的识别按钮可用于查找机架中的特定系统。按下其中一个按钮时，前后两面的蓝色系统状态指示灯将闪烁，直至再次按下其中一个按钮。
4	诊断指示灯 (4)		系统前面板上的四个诊断指示灯用于显示系统启动时的错误代码。
5	系统状态指示灯		蓝色指示灯在系统正常运行期间亮起。 系统管理软件和位于系统前后两面的识别按钮均可以使 LCD 呈蓝色闪烁，以识别特定的系统。 琥珀色指示灯在由于系统出现问题需要注意时亮起。
6	USB 连接器 (2)		将 USB 2.0 兼容设备连接至系统。
7	视频连接器		将显示器连接至系统。
8	光盘驱动器 (可选)		可选细长型光盘驱动器

**注：** DVD 设备仅用于数据。

## 背面板部件和指示灯

图 1-2 显示了位于系统背面板上的控件、指示灯和连接器。

图 1-2. 背面板部件和指示灯

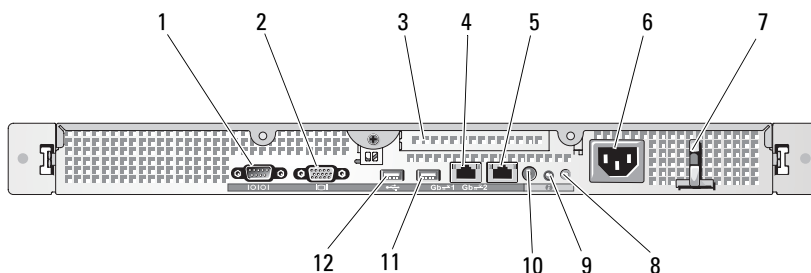

1	串行连接器	2	视频连接器	3	扩充槽
4	NIC1 连接器	5	NIC2 连接器	6	电源连接器
7	电源电缆固定支架	8	系统识别按钮	9	系统状态指示灯
10	系统状态指示灯 LED 电缆连 接器	11	USB 连接器	12	USB 连接器

### 连接外部设备

将外部设备连接至系统时，请遵循以下原则：

- 大多数设备必须连接至特定连接器并且必须安装设备驱动程序，才能正常运行。（您的操作系统软件或设备本身通常会附带设备驱动程序。）有关特定安装和配置说明，请参阅设备附带的说明文件。
- 请始终在系统处于关闭状态时连接外部设备。然后，先打开所有外部设备，再打开系统（除非设备的说明文件另有说明）。

有关各个连接器的信息，请参阅第 85 页的“跳线和连接器”。有关启用、禁用以及配置 I/O 端口和连接器的信息，请参阅第 23 页的“使用系统设置程序”。

## 电源指示灯代码

前面板上的电源按钮控制输入系统电源设备的电源。电源指示灯可以提供有关电源状态的信息（请参阅图 1-1）。表 1-3 列出了电源按钮指示灯代码。

表 1-3. 电源按钮指示灯

指示灯	功能
亮起	表示系统已接通电源并且可以运行。
不亮	表示系统尚未接通电源。

## NIC 指示灯代码

背面板上的每个 NIC 均具有一个指示灯，提供有关网络活动和链接状态的信息。请参阅图 1-3。表 1-4 列出了 NIC 指示灯代码。

图 1-3. NIC 指示灯





表 1-4. NIC 指示灯代码

指示灯	指示灯代码
链路和活动指示灯不亮	NIC 未连接至网络。
链路指示灯呈绿色亮起	NIC 已连接至网络上的有效链接伙伴。
活动指示灯呈琥珀色闪烁	正在发送或接收网络数据。

## 诊断指示灯代码

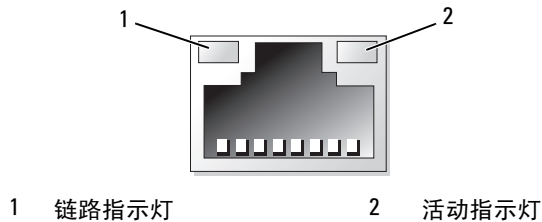
系统前面板上四个诊断指示灯用于显示系统启动时的错误代码。表 1-5 列出了与这些代码相关的原因和可能的更正措施。高亮度显示的圆圈表示指示灯亮起；非高亮度显示的圆圈表示指示灯不亮。

 **注：**系统完成 POST 后，所有诊断指示灯都将熄灭。

**表 1-5. 诊断指示灯代码**

代码	原因	更正措施
①②③④	处理器可能出现故障。	请参阅第 78 页的“排除微处理器故障”。
①②③④	内存出现故障。	请参阅第 73 页的“排除系统内存故障”。
①②③④	扩充卡可能出现故障。	请参阅第 77 页的“排除扩充卡的故障”。
①②③④	视频可能出现故障。	请参阅第 91 页的“获得帮助”。
①②③④	硬盘驱动器出现故障。	确保硬盘驱动器已正确连接。请参阅第 75 页的“排除硬盘驱动器故障”。
①②③④	USB 可能出现故障。	请参阅第 69 页的“排除 USB 设备故障”。
①②③④	未检测到内存模块。	请参阅第 73 页的“排除系统内存故障”。
①②③④	系统板出现故障。	请参阅第 91 页的“获得帮助”。
①②③④	内存配置错误。	请参阅第 73 页的“排除系统内存故障”。
①②③④	系统板资源和 / 或系统板硬件可能出现故障。	请参阅第 66 页的“排除 IRQ 分配冲突故障”。如果问题仍然存在, 请参阅第 91 页的“获得帮助”。
①②③④	系统资源配置可能出错。	请参阅第 66 页的“排除 IRQ 分配冲突故障”。如果问题仍然存在, 请参阅第 91 页的“获得帮助”。
①②③④	其它故障。	确保光盘驱动器和硬盘驱动器已正确连接。请参阅第 74 页的“排除光盘驱动器故障”或第 75 页的“排除硬盘驱动器故障”。 如果问题仍然存在, 请参阅第 91 页的“获得帮助”。

表 1-5. 诊断指示灯代码 (续)

代码	原因	更正措施
①②③④	检测到 BIOS 校验和错误；系统处于恢复模式。	<p>确保所有网络连接均正常运行。请参阅“第 65 页的“排除系统故障””。</p> <p>如果问题仍然存在，请参阅“第 91 页的“获得帮助””。</p>

## 系统信息

屏幕上将显示系统信息，通知您系统可能出现的问题。表 1-6 列出了可能出现的系统信息以及每条信息出现的可能原因和更正措施。



**注：**如果收到的系统信息未在表 1-6 中列出，请参阅信息出现时所运行的应用程序的说明文件或操作系统的说明文件，以了解对信息的说明和建议采取的措施。



**警告：**只有经过培训的维修技术人员才能卸下系统主机盖并拆装系统的任何内部组件。有关安全预防措施、拆装计算机内部组件和防止静电损害的完整信息，请参阅《产品信息指南》。

表 1-6. 系统信息

信息	原因	更正措施
Alert! Node Interleaving disabled! Memory configuration does not support Node Interleaving. (警报! 节点交叉已禁用! 内存配置不支持节点交叉。)	内存配置不支持节点交叉。系统将运行，但是功能会减少。	确保将内存模块安装在支持节点交叉的配置中。请参阅第 46 页的“内存模块安装原则”。如果问题仍然存在，请参阅第 73 页的“排除系统内存故障”。
Attempting to update Remote Configuration. Please wait... (正在尝试更新远程配置。请稍候...)	检测到远程配置请求，正在处理该请求。	等待处理完成。
BIOS Update Attempt Failed! (BIOS 更新尝试失败!)	远程 BIOS 更新尝试失败。	重新尝试更新 BIOS。如果问题仍然存在，请参阅第 91 页的“获得帮助”。
Caution! NVRAM_CLR jumper is installed on system board. (警告! 在系统板上安装了 NVRAM_CLR 跳线。)	安装了 NVRAM_CLR 跳线。CMOS 已被清除。	卸下 NVRAM_CLR 跳线。请参阅图 6-1 以确定跳线的位置。

**表 1-6. 系统信息 (续)**

信息	原因	更正措施
Diskette drive <b>n</b> seek failure (软盘驱动器 <b>n</b> 寻道失败)	<p>系统设置程序中的配置设置不正确。</p> <p>软盘驱动器出现故障或未正确安装。</p> <p>软盘驱动器接口电缆松动。</p>	<p>运行系统设置程序以更正设置。请参阅第 23 页的“使用系统设置程序”。</p> <p>更换软盘。如果问题仍然存在，请参阅第 69 页的“排除 USB 设备故障”。</p> <p>重新连接软盘驱动器 USB 电缆。请参阅第 69 页的“排除 USB 设备故障”。</p>
Diskette read failure (读取软盘失败)	软盘出现故障或未正确插入。	更换软盘。如果问题仍然存在，请参阅第 69 页的“排除 USB 设备故障”。
Diskette subsystem reset failed (软盘子系统重设失败)	软盘出现故障或未正确插入。	更换软盘。如果问题仍然存在，请参阅第 69 页的“排除 USB 设备故障”。
Drive not ready (驱动器未就绪)	软盘驱动器中没有软盘或软盘未正确插入。	更换软盘。如果问题仍然存在，请参阅第 69 页的“排除 USB 设备故障”。
Error: Incorrect memory configuration. CPU <b>n</b> System Halted! (错误: 内存配置不正确。CPU <b>n</b> 系统已停机!)	内存配置无效。	确保内存模块安装在有效的配置中。请参阅第 46 页的“内存模块安装原则”。如果问题仍然存在，请参阅第 73 页的“排除系统内存故障”。
Error: Memory failure detected. Memory size reduced. Replace the faulty DIMM as soon as possible. (错误: 检测到内存故障。内存大小减小。请尽快更换出现故障的 DIMM。)	内存模块出现故障或未正确就位。	请参阅第 73 页的“排除系统内存故障”。
Remote configuration update attempt failed (远程配置更新尝试失败)	系统无法处理远程配置请求。	重新尝试远程配置。



**表 1-6. 系统信息 (续)**

信息	原因	更正措施
Fatal error caused a system reset: Please check the system event log for details. (致命错误导致系统重设: 有关详情, 请检查系统事件记录。)	致命系统错误。	检查系统事件记录以获取特定原因, 然后请参阅第 65 页的“排除系统故障”中的相关章节。
Gate A20 failure (A20 门电路故障)	键盘控制器出现故障; 系统板出现故障。	请参阅第 91 页的“获得帮助”。
General failure (一般故障)	操作系统无法执行命令。	此信息通常后跟具体信息。请记下此信息并采取相应的措施解决问题。
Invalid NVRAM configuration, Resource Re-allocated (无效的 NVRAM 配置, 资源已重新分配)	系统检测到资源冲突并进行了校正。	无需任何操作。
Keyboard Controller failure (键盘控制器出现故障)	键盘控制器出现故障; 系统板出现故障	请参阅第 91 页的“获得帮助”。
Manufacturing mode detected (检测到生产模式)	系统处于生产模式。	重新引导系统使其退出生产模式。
Memory address line failure at <b>address</b> , read <b>value</b> expecting <b>value</b> (内存地址行错误, 位于 <b>地址</b> , 读取内容为 <b>值</b> , 需要 <b>值</b> )	内存模块出现故障或未正确安装。	请参阅第 73 页的“排除系统内存故障”。
Memory double word logic failure at <b>address</b> , read <b>value</b> expecting <b>value</b> (内存双字逻辑错误, 位于 <b>地址</b> , 读取内容为 <b>值</b> , 需要 <b>值</b> )		
Memory odd/even logic failure at <b>address</b> , read <b>value</b> expecting <b>value</b> (内存奇/偶逻辑错误, 位于 <b>地址</b> , 读取内容为 <b>值</b> , 需要 <b>值</b> )		
Memory write/read failure at <b>address</b> , read <b>value</b> expecting <b>value</b> (内存读/写错误, 位于 <b>地址</b> , 读取内容为 <b>值</b> , 需要 <b>值</b> )		

**表 1-6. 系统信息 (续)**

信息	原因	更正措施
Memory tests terminated by keystroke。(内存检测程序因击键而终止。)	POST 内存检测程序因按下空格键而终止。	仅提供信息。
No boot device available (无可用的引导设备)	光盘 / 软盘驱动器子系统、硬盘驱动器或硬盘驱动器子系统出现故障或不存在，或驱动器 A 中没有启动盘。	使用可引导软盘、CD 或硬盘驱动器。如果问题仍然存在，请参阅第 69 页的“排除 USB 设备故障”、第 74 页的“排除光盘驱动器故障”和第 75 页的“排除硬盘驱动器故障”。有关设置引导设备顺序的信息，请参阅第 23 页的“使用系统设置程序”。
No boot sector on hard drive (硬盘驱动器上无引导扇区)	系统设置程序中的配置设置不正确，或硬盘驱动器上没有操作系统。	检查系统设置程序中的硬盘驱动器配置设置。请参阅第 23 页的“使用系统设置程序”。如果有必要，在硬盘驱动器上安装操作系统。请参阅操作系统说明文件。
No timer tick interrupt (无计时器嘀嗒信号中断)	系统板出现故障。	请参阅第 91 页的“获得帮助”。
Not a boot diskette (非引导软盘)	软盘上无操作系统。	使用可引导软盘。
PCIe Degraded Link Width Error: Embedded Bus# <b>nn</b> /Dev# <b>nn</b> /Func <b>n</b> (PCIe 降级链路宽度错误: 嵌入式 Bus# <b>nn</b> /Dev# <b>nn</b> /Func <b>n</b> ) Expected Link Width is <b>n</b> (需要的链路宽度为 <b>n</b> ) Actual Link Width is <b>n</b> (实际链路宽度为 <b>n</b> )	指定插槽中的 PCIe 卡出现故障或未正确安装。	在指定编号的插槽中重置 PCIe 卡。请参阅第 44 页的“安装扩充卡”。如果问题仍然存在，请参阅第 91 页的“获得帮助”。
PCIe Degraded Link Width Error: Slot <b>n</b> (PCIe 降级链路宽度错误: 插槽 <b>n</b> ) Expected Link Width is <b>n</b> (需要的链路宽度为 <b>n</b> ) Actual Link Width is <b>n</b> (实际链路宽度为 <b>n</b> )	指定插槽中的 PCIe 卡出现故障或未正确安装。	在指定编号的插槽中重置 PCIe 卡。请参阅第 44 页的“安装扩充卡”。如果问题仍然存在，请参阅第 91 页的“获得帮助”。

**表 1-6. 系统信息 (续)**

信息	原因	更正措施
PCIe Fatal Error caused a system reset: Slot <b>n</b> or Embedded Bus# <b>nn</b> /Dev# <b>nn</b> /Func <b>n</b> (PCIe 致命错误导致系统重设: 插槽 <b>n</b> 或嵌入式 Bus# <b>nn</b> /Dev# <b>nn</b> /Func <b>n</b> ) Please check the system event log for details. (有关详情, 请检查系统事件记录。)	指定插槽中的 PCIe 卡出现故障或未正确安装。	在指定编号的插槽中重置 PCIe 卡。请参阅第 44 页的“安装扩充卡”。如果问题仍然存在, 请参阅第 91 页的“获得帮助”。
PCI BIOS failed to install (无法安装 PCI BIOS)	投影期间检测到 PCI 设备 BIOS (选项 ROM) 校验和错误。扩充卡的电缆松动; 扩充卡出现故障或未正确安装。	重置扩充卡。确保所有相应电缆都已稳固地连接至扩充卡。如果问题仍然存在, 请参阅第 77 页的“排除扩充卡的故障”。
Plug & Play Configuration Error (即插即用配置错误)	初始化 PCI 设备时出错; 系统板出现故障。	安装 NVRAM_CLR 跳线并重新引导系统。请参阅图 6-1 以确定跳线的位置。如果问题仍然存在, 请参阅第 77 页的“排除扩充卡的故障”。
Read fault (读取故障) Requested sector not found (未找到请求的扇区)	操作系统无法从软盘或硬盘驱动器中进行读取, 系统在磁盘上找不到特定扇区, 或请求的扇区有故障。	更换软盘。确保软盘和硬盘驱动器电缆已正确连接。针对系统中安装的相应驱动器, 请参阅第 69 页的“排除 USB 设备故障”、第 74 页的“排除光盘驱动器故障”或第 75 页的“排除硬盘驱动器故障”。
Remote configuration update attempt failed (远程配置更新尝试失败)	系统无法处理远程配置请求。	重新尝试远程配置。
ROM bad checksum = address (ROM 校验和错误 = 地址)	扩充卡未正确安装或出现故障。	重置扩充卡。确保所有相应电缆都已稳固地连接至扩充卡。如果问题仍然存在, 请参阅第 77 页的“排除扩充卡的故障”。
SATA port <b>n</b> hard disk drive not found (未找到 SATA 端口 <b>n</b> 硬盘驱动器)	SATA 电缆未正确就位或者缺少驱动器。	请参阅第 75 页的“排除硬盘驱动器故障”。

**表 1-6. 系统信息 (续)**

信息	原因	更正措施
Sector not found (未找到扇区) Seek error (寻道错误) Seek operation failed (寻道操作失败)	软盘或硬盘驱动器出现故障。	请参阅第 69 页的“排除 USB 设备故障”或第 75 页的“排除硬盘驱动器故障”以确定适当的驱动器。
Shutdown failure (关闭系统失败)	关闭系统检测失败。	请参阅第 73 页的“排除系统内存故障”。
The amount of system memory has changed (系统的内存容量已更改)	添加或卸下了内存, 或某个内存模块出现故障。	如果添加或卸下了内存, 则该信息是提示性的, 可以忽略。如果没有添加或卸下内存, 请检查 SEL 以确定是否检测到单位或多位错误并更换出现故障的内存模块。请参阅第 73 页的“排除系统内存故障”。
This system supports only Opteron 2000 series processors. (此系统仅支持 Opteron 2000 系列处理器。)	系统不支持此微处理器。	安装支持的微处理器或微处理器组合。请参阅第 49 页的“处理器”。
Time-of-day clock stopped (计时时钟停止)	电池或芯片出现故障。	请参阅第 71 页的“排除系统电池故障”。
Time-of-day not set - please run SETUP program (未设置时间 - 请运行系统设置程序)	时间或日期设置不正确; 系统电池出现故障。	检查时间和日期设置。请参阅第 23 页的“使用系统设置程序”。如果问题仍然存在, 请更换系统电池。请参阅第 58 页的“系统电池”。
Timer chip counter 2 failed (计时器芯片计数器 2 出现故障)	系统板出现故障。	请参阅第 91 页的“获得帮助”。
Unsupported CPU combination (不支持的 CPU 组合) Unsupported CPU stepping detected (检测到不支持的 CPU 步进)	系统不支持此微处理器。	安装支持的微处理器或微处理器组合。请参阅第 49 页的“处理器”。
Utility partition not available (公用程序分区不可用)	POST 期间按下了 <F10> 键, 但引导硬盘驱动器上没有公用程序分区。	在引导硬盘驱动器上创建公用程序分区。请参阅系统附带的 CD。

**表 1-6. 系统信息 (续)**

信息	原因	更正措施
Warning: DIMM <b>n</b> and <b>n</b> are faulty and disabled. Total memory size is reduced! (警告: DIMM <b>n</b> 和 <b>n</b> 出现故障并已禁用。总的内存大小减小!)	内存模块出现故障或未正确就位。	请参阅第 73 页的“排除系统内存故障”。
Warning! No microcode update loaded for processor <b>n</b> (警告: 未载入处理器 <b>n</b> 的微代码更新)	微代码更新失败。	更新 BIOS 固件。请参阅第 91 页的“获得帮助”。
Warning: One or more faulty DIMMs found on CPU <b>n</b> (警告: CPU <b>n</b> 上的一个或多个 DIMM 出现故障)	CPU <b>n</b> 使用的内存模块出现故障或未正确就位。	请参阅第 73 页的“排除系统内存故障”。
Warning: The installed memory configuration is not optimal. For more information on valid memory configurations, please see the system documentation on the technical support web site. (警告: 当前不是最佳的内存配置。有关有效的内存配置的详细信息, 请参阅技术支持 Web 站点上的系统说明文件。)	内存配置无效。系统将运行, 但是功能会减少。	确保内存模块安装在有效的配置中。请参阅第 46 页的“内存模块安装原则”。如果问题仍然存在, 请参阅第 73 页的“排除系统内存故障”。
Write fault (写入故障) Write fault on selected drive (选定驱动器出现写入故障)	软盘、光盘 / 软盘驱动器部件、硬盘驱动器或硬盘驱动器子系统出现故障。	请参阅第 69 页的“排除 USB 设备故障”、第 74 页的“排除光盘驱动器故障”或第 75 页的“排除硬盘驱动器故障”。

**注:** 有关本表中使用的缩写词或缩略词的全称, 请参阅第 115 页的“词汇表”。

## 警告信息

警告信息提醒您可能出现的问题, 并提示您在系统继续执行任务之前作出响应。例如, 格式化软盘之前, 系统将发出一则信息, 警告您软盘上的数据可能会全部丢失。警告信息通常会中断任务, 并且要求您键入 y (是) 或 n (否) 以做出响应。



**注:** 警告信息由应用程序或操作系统生成。有关详情, 请参阅操作系统或应用程序附带的说明文件。

## 诊断程序信息

运行系统诊断程序时，可能会出现错误信息。本节未列出诊断错误信息。请将相应信息记录在第 91 页的“获得帮助”中的诊断程序核对表的副本中，然后按照该节的说明获得技术帮助。

## 警报信息

系统管理软件可以为系统生成警报信息。警报信息包括信息、状态、警告和故障信息，表示驱动器、温度、风扇和电源的状况。有关详情，请参阅系统管理软件说明文件。

## 使用系统设置程序

安装系统后，请运行系统设置程序以了解系统的配置和可选设置。请记录这些信息以备将来参考。

您可以使用系统设置程序进行以下操作：

- 在添加、更改或卸下硬件之后更改存储在 NVRAM 中的系统配置
- 设置或更改用户可选择的选项（例如时间或日期）
- 启用或禁用集成设备
- 更正安装的硬件和配置设置之间的差异

## 进入系统设置程序

- 1 打开或重新启动系统。
- 2 系统显示以下信息时立即按 <F2> 键（您可能需要多次按 <F2> 键）：

<F2> = System Setup（<F2> = 系统设置程序）

如果按 <F2> 键之前已开始载入操作系统，请让系统完成引导过程，然后重新启动系统并再试一次。

 **注：**要确保顺序关闭系统，请参阅操作系统附带的说明文件。

## 响应错误信息

您可以通过响应某些错误信息进入系统设置程序。如果引导系统时出现错误信息，请记录该信息。在进入系统设置程序之前，请参阅第 15 页的“系统信息”，以获得对该信息的解释和更正错误的建议。

 **注：**安装内存升级件之后首次启动系统时，系统将发送一条信息，这是正常的。

## 使用系统设置程序

表 2-1 中列出的按键可用于查看或更改系统设置程序屏幕上的信息以及退出该程序。

**表 2-1. 系统设置程序导航键**

按键	操作
上箭头键或 <Shift><Tab> 组合键	移至上一字段。
下箭头键或 <Tab> 键	移至下一字段。
空格键、<+> 键、<-> 键、左箭头键和右箭头键	滚动浏览字段中的设置。在许多字段中，您还可以键入适当的值。
<Enter>	从主菜单中选择具有子菜单的选项，例如“Memory Information”（内存信息）。
<Esc>	从子菜单将程序返回至主菜单。 从主菜单退出系统设置程序并重新启动系统（如果对系统设置程序进行了更改）。
<F1 键 >	显示系统设置程序的帮助文件。

 **注：**对于大多数选项，您所作的任何更改都将被记录下来，但要等到重新启动系统后才能生效。

## 系统设置程序选项

### 主屏幕

进入系统设置程序时，系统将显示系统设置程序主屏幕（请参见图 2-1）。



图 2-1. 系统设置程序主屏幕



表 2-2 列出了系统设置程序主屏幕中显示的信息字段的选项和说明。有关详情，请参阅第 29 页的““System Security”（系统安全保护）屏幕选项”。



**注：**系统设置程序的选项会基于系统配置发生变化。

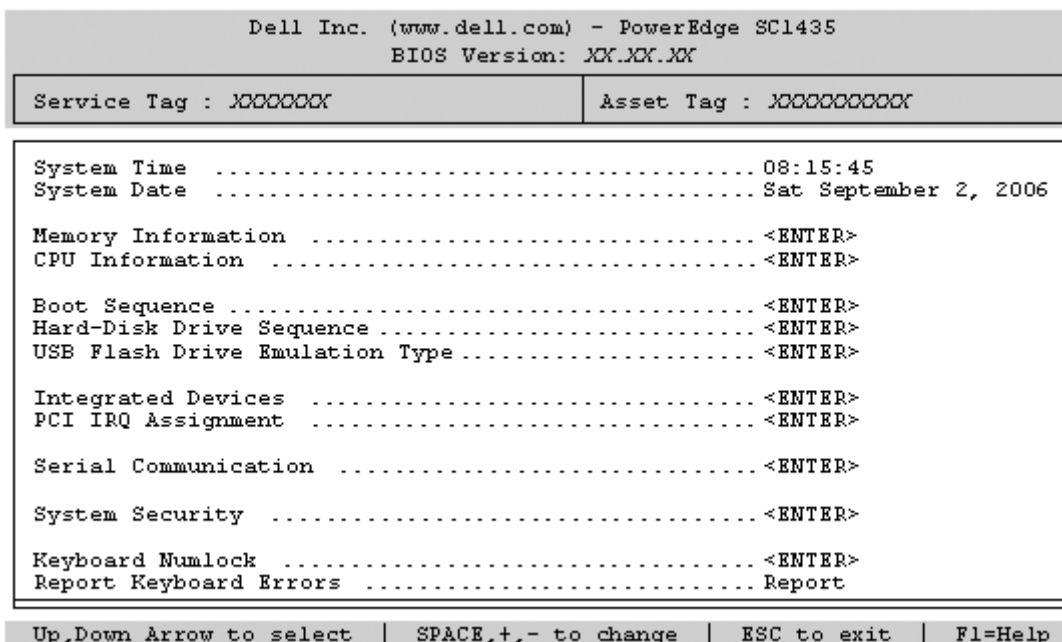

**注：**系统设置程序的默认设置在各自选项的下面列出（如果有）。

表 2-2. 系统设置程序选项

选项	说明
“System Time” (系统时间)	重设系统内部时钟的时间。
“System Date” (系统日期)	重设系统内部日历的日期。
“Memory Information” (内存信息)	显示与已安装的内存有关的信息。请参阅第 27 页的“内存信息屏幕”。
“CPU Information” (CPU 信息)	显示有关微处理器的信息（速率和高速缓存大小等）。请参阅第 27 页的““CPU Information”（CPU 信息）屏幕”。

**表 2-2. 系统设置程序选项 (续)**

选项	说明
“Boot Sequence” (引导顺序)	<p>确定在系统启动期间系统搜索引导设备的顺序。可用选项包括软盘驱动器、CD 驱动器、硬盘驱动器和网络。</p> <p><b>注：</b>不支持从连接至 SAS 或 SCSI 适配器的外部设备进行系统引导。有关从外部设备进行引导的最新支持信息，请参阅 <a href="http://support.ap.dell.com">support.ap.dell.com</a>。</p>
“Hard-Disk Drive Sequence” (硬盘驱动器顺序)	<p>确定在系统启动期间系统搜索硬盘驱动器的顺序。选项取决于系统中安装的硬盘驱动器。</p>
“USB Flash Drive Emulation Type” (USB 快擦写驱动器仿真类型) (默认设置为 “Auto” [ 自动 ])	<p>确定 USB 快擦写驱动器的仿真类型。“Hard disk” (硬盘) 使 USB 快擦写驱动器可用作硬盘驱动器。“Floppy” (软盘) 使 USB 快擦写驱动器可用作可移动软盘驱动器。“Auto” (自动) 将自动选择仿真类型。</p>
重试引导顺序	<p>如果启用了该字段并且系统引导失败，则系统将在 30 秒后重新尝试引导。</p>
“Integrated Devices” (集成设备)	<p>请参阅第 28 页的 “Integrated Devices” (集成设备) 屏幕。</p>
“PCI IRQ Assignment” (PCI IRQ 分配)	<p>显示一个用于更改 IRQ (已分配给 PCI 总线上的各个集成设备以及所有需要 IRQ 的已安装扩充卡) 的屏幕。</p>
“Serial Communication” (串行通信) (默认设置为 “Off” [ 关 ])	<p>选项包括 “On with Console Redirection via COM2” (通过 COM2 启用控制台重定向) 和 “Off” (关)。</p>
“System Security” (系统安全保护)	<p>显示一个屏幕，用于配置系统密码和设置密码功能。有关详情，请参阅第 29 页的 “System Security” (系统安全保护) 屏幕、第 30 页的 “使用系统密码” 和第 32 页的 “使用设置密码”。</p>
“Keyboard NumLock” (键盘数码锁定) (默认设置为 “On” [ 开 ])	<p>确定系统启动时是否激活 101 或 102 键键盘上的数码锁定模式 (不适用于 84 键键盘)。</p>
“Report Keyboard Errors” (报告键盘错误) (默认设置为 “Report” [ 报告 ])	<p>启用或禁用 POST 期间的键盘错误报告功能。对于连接了键盘的主机系统，请选择 “Report” (报告)。如果选择 “Do Not Report” (不报告)，则系统在 POST 期间将不会报告与键盘或键盘控制器有关的任何错误信息。如果键盘已连接至系统，此设置不会影响键盘本身的操作。</p>

## 内存信息屏幕

表 2-3 列出了 “Memory Information”（内存信息）屏幕上显示的信息字段的说明。

表 2-3. 内存信息屏幕

选项	说明
“System Memory Size” (系统内存大小)	显示系统内存容量。
“System Memory Type” (系统内存类型)	显示系统内存类型。
“System Memory Speed” (系统内存速率)	显示系统内存速率。
“Video Memory” (视频内存)	显示视频内存容量。
“System Memory Testing” (系统内存检测)	此选项确定是否在系统引导时检测系统内存。选项包括 “Enabled”（启用）和 “Disabled”（禁用）。
节点交叉	如果启用该字段，则当安装对称内存配置时将支持内存交叉。如果该字段设置为禁用（默认设置），则系统可以支持非一体化内存体系结构 (NUMA) 内存访问。请参阅第 46 页的 “内存模块安装原则”。

## “CPU Information”（CPU 信息）屏幕

表 2-4 列出了 “CPU Information”（CPU 信息）屏幕中显示的信息字段的选项和说明。

表 2-4. “CPU Information”（CPU 信息）屏幕

选项	说明
“64-bit”（64 位）	指定安装的处理器是否支持 64 位扩展。
“Core Speed” (核心速率)	显示处理器的时钟速率。
“Bus Speed” (总线速率)	显示处理器的总线速率。
“Demand-Based Power Management”（基于需求的电源管理） (默认设置为 “Disabled” [已禁用])	启用或禁用基于需求的电源管理。启用时，将向操作系统报告 CPU 性能状态表；禁用时，不向操作系统报告 CPU 性能状态表。如果有 CPU 不支持基于需求的电源管理，该字段将变为只读字段，并自动设置为 “Disabled”（已禁用）。
“Processor X ID” (处理器 X ID)	显示处理器的型号。子菜单显示 2 级高速缓存容量以及核心数量。

## 启用 AMD™ PowerNow!™ 技术

PowerNow! 技术将根据目前的任务自动控制系统的处理器性能并动态调整运行频率和电压。当某个应用程序不需要全部性能时，将节省大量电源。而且仍将对性能进行响应，需要时，可最大限度地提供处理器性能并在可能时自动节省电源。（PowerNow! 支持取决于您的系统上所使用操作系统和版本。）

要启用 PowerNow! 功能，请运行系统设置程序并启用“CPU Information”（CPU 信息）屏幕上的“Demand-Based Power Management”（基于需求的电源管理）选项。

此外，对于 Microsoft® Windows® 操作系统，将需要安装 PowerNow! 驱动程序以启用该功能。可以在系统随附的 Dell OpenManage Service and Diagnostic CD 或 [support.ap.dell.com](http://support.ap.dell.com) 上找到该驱动程序。

## “Integrated Devices”（集成设备）屏幕

表 2-5 列出了“Integrated Devices”（集成设备）屏幕中显示的信息字段的选项和说明。

表 2-5. “Integrated Devices”（集成设备）屏幕选项

选项	说明
“Embedded SATA Controller”（嵌入式 SATA 控制器）（默认设置为“Off” [关]）	使您可以将集成 SATA 控制器设置为“Off”（关）或“ATA”模式。
“IDE CD-ROM Controller”（IDE CD-ROM 控制器）（默认设置为“Auto” [自动]）	启用集成 IDE 控制器。设置为“Auto”（自动）时，如果 IDE 设备已连接至通道并且未检测到外部 IDE 控制器，则启用集成 IDE 控制器的各个通道。 <b>注：</b> 如果系统不包括该可选设备，则此菜单屏幕将不显示 CD-ROM 选项。
“User Accessible USB Ports”（用户可抽换的 USB 端口）（默认设置为“All Ports On” [启用所有端口]）	启用或禁用系统的用户可抽换的端口。选项包括“All Ports On”（启用所有端口）或“All Ports Off”（禁用所有端口）。禁用 USB 端口将使其它设备可以使用系统资源。
“Embedded Gb NIC1”（嵌入式 Gb NIC1）（默认设置为“Enabled with PXE” [PXE 已启用]）	启用或禁用系统的集成 NIC1。选项包括“Enabled without PXE”（无 PXE 启用）、“Enabled with PXE”（PXE 启用）和“Disabled”（已禁用）。PXE 支持允许系统从网络进行引导。所做更改将在系统重新引导之后生效。
“MAC Address”（MAC 地址）	显示 NIC1 的 MAC 地址。此字段没有用户可选择的设置。

**表 2-5. “Integrated Devices”（集成设备）屏幕选项（续）**

选项	说明
“Embedded Gb NIC2” （嵌入式 Gb NIC2） （默认设置为 “Enabled without PXE” [无 PXE 启用]）	启用或禁用系统的集成 NIC2。选项包括 “Enabled without PXE”（无 PXE 启用）、“Enabled with PXE”（PXE 启用）和 “Disabled”（已禁用）。PXE 支持允许系统从网络进行引导。所做更改将在系统重新引导之后生效。
“MAC Address”（MAC 地址）	显示 NIC2 的 MAC 地址。此字段没有用户可选择的设置。

### “System Security”（系统安全保护）屏幕

表 2-6 列出了 “System Security”（系统安全保护）屏幕中显示的信息字段的选项和说明。

**表 2-6. “System Security”（系统安全保护）屏幕选项**

选项	说明
“System Password” （系统密码）	显示系统密码安全保护功能的当前状态，并使您可以设定和确认新的系统密码。 <b>注：</b> 有关设定系统密码以及使用或更改现有系统密码的说明，请参阅第 30 页的 “使用系统密码”。
“Setup Password” （设置密码）	限制对系统设置程序的访问（与使用系统密码功能限制对系统的访问的方法相同）。 <b>注：</b> 有关设定设置密码以及使用或更改现有设置密码的说明，请参阅第 32 页的 “使用设置密码”。
“Password Status” （密码状态）	将 “Setup Password”（设置密码）选项设置为 “Enabled”（已启用）可以防止系统密码在系统启动时被更改或禁用。  要锁定系统密码，请在 “Setup Password”（设置密码）选项中设定设置密码，然后将 “Password Status”（密码状态）选项更改为 “Locked”（已锁定）。在这种状态下，您将无法通过 “System Password”（系统密码）选项更改系统密码，也无法在系统启动时按 <Ctrl><Enter> 组合键禁用系统密码。  要解除系统密码锁定，请在 “Setup Password”（设置密码）字段中输入设置密码，然后将 “Password Status”（密码状态）选项更改为 “Unlocked”（已解除锁定）。在这种状态下，您可以在系统启动时按 <Ctrl><Enter> 组合键禁用系统密码，然后通过 “System Password”（系统密码）选项更改系统密码。

表 2-6. “System Security”（系统安全保护）屏幕选项（续）

选项	说明
“Power Button” (电源按钮)	关闭和打开系统电源。 i 如果您使用电源按钮关闭系统，并且系统运行的是 ACPI 兼容操作系统，则系统可以在电源关闭之前执行顺序关闭系统操作。 i 如果系统运行的不是 ACPI 兼容操作系统，则按下电源按钮将立即关闭电源。 可以在系统设置程序中启用此按钮。此按钮被禁用时只能打开系统电源。 <b>注：</b> 即使“Power Button”（电源按钮）选项的设置为“Disabled”（已禁用），您仍然可以使用电源按钮打开系统。
“NMI Button” (NMI 按钮)	 <b>注意：</b> 只有当合格的支持人员或操作系统说明文件指示可以使用 NMI 按钮时才能使用此按钮。按下此按钮将终止操作系统并显示诊断程序屏幕。 启用或禁用 NMI 功能。
“AC Power Recovery” (交流电源恢复) (默认设置为“Last” [最近一次])	确定恢复供电时系统所执行的操作。如果系统设置为“Last”（最近一次），则系统将返回上一次电源状态。“On”（开）将在供电恢复后打开系统电源。如果设置为“Off”（关），则系统在供电恢复后保持关闭状态。

## “Exit”（退出）屏幕

按 <Esc> 键退出系统设置程序之后，“Exit”（退出）屏幕中将显示以下选项：

- “Save Changes and Exit”（保存更改并退出）
- “Discard Changes and Exit”（放弃更改并退出）
- “Return to Setup”（返回系统设置程序）

## 系统密码和设置密码功能

 **注意：**密码功能为系统中的数据提供了基本的安全保护。如果您的数据需要进一步的安全保护，请采取其它形式的保护措施，例如数据加密程序。

 **注意：**如果您的系统在未设定系统密码的情况下处于运行状态且无人看管，或者您未锁定系统，从而使他人能够通过更改跳线设置禁用密码，则任何人都可以访问存储在系统中的数据。

系统出厂时未启用系统密码功能。如果系统的安全性对您很重要，请仅在启用系统密码保护功能的情况下运行系统。

要更改或删除现有密码，您必须知道该密码（请参阅第 32 页的“删除或更改现有的系统密码”）。如果您忘记了密码，则必须先由经过培训的维修技术人员更改密码跳线设置以禁用该密码，并删除现有密码，然后您才能运行系统或更改系统设置程序中的设置。第 86 页的“禁用已忘记的密码”对此步骤进行了说明。

## 使用系统密码

设定系统密码后，只有知道该密码的人才能完全使用系统。如果将“System Password”（系统密码）选项设置为“Enabled”（已启用），系统会在启动后提示您输入系统密码。

## 设定系统密码

在设定系统密码之前，请进入系统设置程序，并选取“System Password”（系统密码）选项。

设定系统密码后，“System Password”（系统密码）选项的设置将显示为“Enabled”（已启用）。如果“Password Status”（密码状态）的设置显示为“Unlocked”（已解除锁定），那么您可以更改系统密码。如果“Password Status”（密码状态）选项为“Locked”（已锁定），那么您无法更改系统密码。通过跳线设置禁用系统密码功能后，系统密码为“Disabled”（已禁用），这时您无法更改系统密码或输入新的系统密码。

如果未设定系统密码，并且系统板上的密码跳线处于已启用（默认设置）位置，则“System Password”（系统密码）选项的设置显示为“Not Enabled”（未启用），并且“Password Status”（密码状态）字段显示为“Unlocked”（已解除锁定）。要设定系统密码，请：

- 1 验证已将“Password Status”（密码状态）选项设置为“Unlocked”（已解除锁定）。
- 2 高亮度显示“System Password”（系统密码）选项，并按 <Enter> 键。
- 3 键入新的系统密码。

您的密码最多可以包含 32 个字符。

按下每个字符键（或按空格键键入空格）时，字段中均会显示一个占位符。

密码设定不区分大小写。但是，某些组合键无效。要在输入密码时删除字符，请按 <Backspace> 键或左箭头键。

 **注：**要退出字段而不设定系统密码，请按 <Enter> 键移至另一字段，或在完成步骤 5 之前随时按 <Esc> 键。

- 4 按 <Enter> 键。
- 5 要确认密码，请再次键入密码并按 <Enter> 键。

“System Password”（系统密码）显示的设置将更改为“Enabled”（已启用）。退出系统设置程序并开始使用系统。

- 6 这时，重新引导系统使密码保护生效，或者继续操作。

 **注：**重新引导系统之后，密码保护才能生效。

## 使用系统密码保护系统安全

 **注：**如果您已设定设置密码（请参阅第 32 页的“使用设置密码”），则系统会将您的设置密码作为另一个系统密码。

如果“Password Status”（密码状态）选项设置为“Unlocked”（已解除锁定），则您可以选择启用或禁用密码安全保护。

要启用密码安全保护，请：

- 1 按 <Ctrl><Alt><Del> 组合键打开或重新引导系统。
- 2 键入密码并按 <Enter> 键。

要禁用密码安全保护，请：

- 1 按 <Ctrl><Alt><Del> 组合键打开或重新引导系统。

2 键入密码并按 <Ctrl><Enter> 组合键。

如果将“Password Status”（密码状态）选项设置为“Locked”（已锁定），则只要您打开系统电源或按 <Ctrl><Alt><Del> 组合键重新引导系统，都必须在出现提示后键入密码并按 <Enter> 键。

键入正确的系统密码并按 <Enter> 键后，系统将正常运行。

如果输入的系统密码不正确，系统将显示信息并提示您重新输入密码。您有三次输入正确密码的机会。第三次尝试失败后，系统将显示错误信息，说明失败次数、系统已停机并将要关闭系统。此信息可以警告您有人试图擅自使用您的系统。

即使您关闭并重新启动系统，如果输入的密码不正确，系统仍然会显示该错误信息。



**注：**您可以将“Password Status”（密码状态）选项与“System Password”（系统密码）和“Setup Password”（设置密码）选项配合使用，以进一步防止他人擅自更改系统。

### 删除或更改现有的系统密码

1 系统出现提示时，按 <Ctrl><Enter> 组合键禁用现有的系统密码。

如果系统要求您输入设置密码，请与网络管理员联系。

2 在 POST 期间，按 <F2> 键进入系统设置程序。

3 选择“System Security”（系统安全保护）屏幕字段，验证已将“Password Status”（密码状态）选项设置为“Unlocked”（已解除锁定）。

4 系统出现提示时，键入系统密码。

5 确认“System Password”（系统密码）选项显示为“Not Enabled”（未启用）。

如果“System Password”（系统密码）选项显示为“Not Enabled”（未启用），则系统密码已被删除。如果“System Password”（系统密码）选项显示为“Enabled”（已启用），请按 <Alt><b> 组合键重新启动系统，然后重复步骤 2 至步骤 5。

### 使用设置密码

阅读以下各节中的信息以设定或更改设置密码。

#### 设定设置密码

仅当“Setup Password”（设置密码）选项设置为“Not Enabled”（未启用）时，您才能设定（或更改）设置密码。要设定设置密码，请高亮度显示“Setup Password”（设置密码）选项，并按 <+> 键或 <-> 键。系统将提示您输入并确认密码。如果输入的字符不能用于密码，系统将发出哔声。



**注：**设置密码可以与系统密码相同。如果这两个密码不同，设置密码可以用作备用系统密码。但系统密码无法代替设置密码。

您的密码最多可以包含 32 个字符。

按下每个字符键（或按空格键键入空格）时，字段中均会显示一个占位符。



密码设定不区分大小写。但是，某些组合键无效。如果您输入其中一个此类组合键，系统将发出哔声。要在输入密码时删除字符，请按 <Backspace> 键或左箭头键。

确认密码后，“Setup Password”（设置密码）的设置将更改为“Enabled”（已启用）。您下次进入系统设置程序时，系统将提示您输入设置密码。

对“Setup Password”（设置密码）选项所做更改将立即生效（无需重新启动系统）。

### 在启用设置密码的情况下进行操作

如果将“Setup Password”（设置密码）设置为“Enabled”（已启用），您必须在输入正确的设置密码后才能修改系统设置程序的大部分选项。当您启动系统设置程序时，该程序将提示您输入密码。

如果三次均没有输入正确的密码，系统将允许您查看系统设置程序屏幕，但不允许进行修改。以下情况除外：如果“System Password”（系统密码）未设置为“Enabled”（已启用）并且未通过“Password Status”（密码状态）选项进行锁定，则可以设定一个系统密码。



**注：**您可以将“Password Status”（密码状态）选项与“Setup Password”（设置密码）选项结合使用，以防止他人擅自更改系统密码。

### 删除或更改现有的设置密码

- 1 进入系统设置程序，并选择“System Security”（系统安全保护）选项。
- 2 高亮度显示“Setup Password”（设置密码）选项，按 <Enter> 键访问设置密码窗口，并再按两次 <Enter> 键以清除现有的设置密码。  
设置将更改为“Not Enabled”（未启用）。
- 3 如果您要设定新的设置密码，请执行第 32 页的“设定设置密码”中的步骤。

## 禁用已忘记的密码

请参阅第 86 页的“禁用已忘记的密码”。

## 底板管理控制器配置

底板管理控制器 (BMC) 使您可以远程配置、监测和恢复系统。BMC 提供以下功能：

- 使用系统的集成 NIC
- 故障记录和 SNMP 警报
- 访问系统事件日志和传感器状态
- 系统功能控制（包括打开和关闭电源）
- 独立于系统电源或运行状态的支持
- 提供用于系统设置程序、基于文本的公用程序和操作系统控制台的文本控制台重定向



**注：**要通过集成 NIC 远程访问 BMC，必须将网络连接连接至集成 NIC1。

有关使用 BMC 的其它信息，请参阅 BMC 和系统管理应用程序的说明文件。

## 进入 BMC 设置模块

- 1 打开或重新启动系统。
- 2 系统完成 POST 后提示您时，按 <Ctrl-E> 组合键。

如果按 <Ctrl-E> 组合键之前已开始载入操作系统，请让系统完成引导过程，然后重新启动系统并再试一次。

### “BMC Setup Module”（BMC 设置模块）选项

有关 BMC 设置模块选项以及如何配置紧急管理端口 (EMP) 的信息，请参阅《BMC 用户指南》。

## 安装系统组件

本节介绍了如何安装以下系统组件：

- 前挡板
- 系统主机盖
- 冷却导流罩
- 冷却风扇模块
- 电源设备
- 扩充卡
- 系统内存
- 处理器
- 光盘驱动器
- 硬盘驱动器
- 引导驱动器
- SAS 控制器卡
- 系统电池
- 提升板
- 控制面板部件
- 系统板

## 建议使用的工具

要执行本节中的步骤，需要使用以下工具：

- 系统键锁的钥匙
- 2 号梅花槽螺丝刀
- T10 Torx 螺丝刀
- 小型平口螺丝刀
- 接地腕带

## 系统内部组件

**警告：**只有经过培训的维修技术人员才能卸下系统主机盖并拆装系统的任何内部组件。有关安全预防措施、拆装计算机内部组件和防止静电损害的完整信息，请参阅《产品信息指南》。

**警告：**在正常运行期间，内存模块可能会变得很热。在处理模块之前，需要足够的时间使其冷却。

在图 3-1 中，挡板、主机盖和冷却导流罩均已卸下，以便查看系统内部组件。

图 3-1. 系统内部组件

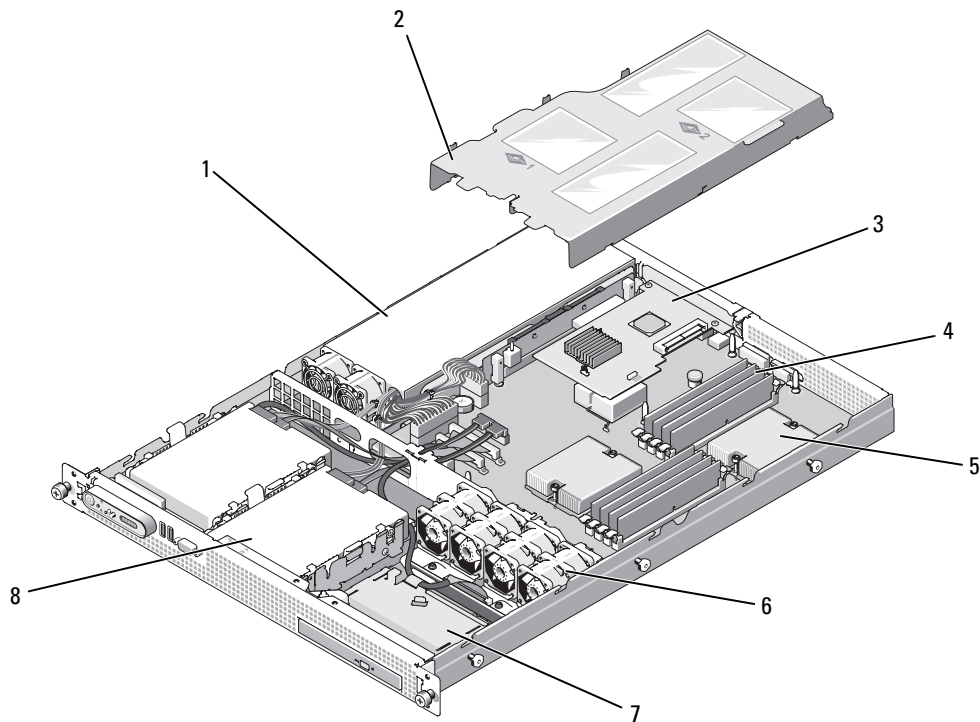

1 电源设备

2 冷却导流罩

3 扩充卡

4 内存模块 (8)

5 散热器 / 微处理器 (2)

6 冷却风扇模块 (2)

7 光盘驱动器 (可选)

8 3.5 英寸驱动器托架 (2)

某些硬件选件（例如微处理器和内存）已直接安装在系统板上。提升卡可以安装一个半长扩充卡。有关详情，请参阅第 44 页的“扩充卡”。

系统为可选的细长型光盘驱动器提供了空间。有关详情，请参阅第 53 页的“在系统中安装光盘驱动器”。

硬盘驱动器托架可以安装一个或两个 3.5 英寸硬盘驱动器。硬盘驱动器可以连接至 SATA 控制器或系统板，或者可选的 SAS 控制器卡。有关详情，请参阅第 54 页的“硬盘驱动器”。

在安装或故障排除过程中，可能会要求您更改跳线设置。有关详情，请参阅第 85 页的“跳线和连接器”。

 **注：**系统内没有热插拔组件。

## 卸下和装回前挡板

系统前面板封闭在可选挡板中。要拆装可选的光盘驱动器，您必须卸下挡板。

 **注：**您无需卸下前挡板即可卸下主机盖并拆装内部组件。

- 1 使用系统钥匙解除挡板的锁定。
- 2 按下挡板左端的卡舌。
- 3 旋转挡板的左端，使其远离系统以释放挡板的右端。
- 4 拉动挡板，使其脱离系统。请参阅图 3-2。

图 3-2. 卸下挡板

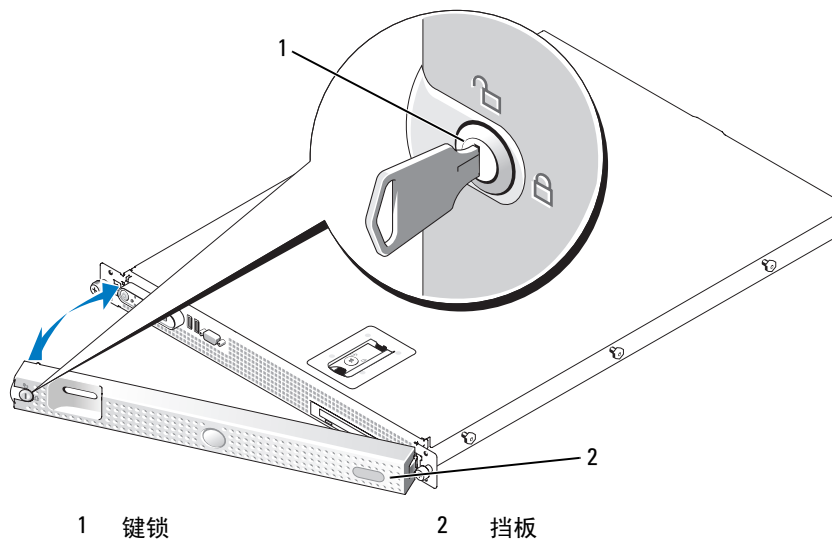

要装回前挡板，请按相反顺序执行上述步骤。

## 打开及合上主机盖

**警告：**只有经过培训的维修技术人员才能卸下系统主机盖并拆装系统的任何内部组件。有关安全预防措施、拆装计算机内部组件和防止静电损害的完整信息，请参阅《产品信息指南》。

**警告：**需要提起系统时，请让别人帮您。为避免受伤，请勿尝试独自提起系统。

**警告：**在正常运行期间，内存模块可能会变得很热。在处理模块之前，需要足够的时间使其冷却。

### 打开主机盖

要对系统进行升级或故障排除，请卸下系统主机盖以便拆装内部组件。

- 1 关闭系统和已连接的外围设备，并断开系统与电源插座和外围设备的连接。
- 2 请将闩锁中的闩锁释放锁逆时针转至解锁位置。请参阅图 3-3。
- 3 向上提起系统顶部的闩锁并向后滑出主机盖。请参阅图 3-3。
- 4 抓住主机盖两侧，并将其小心地从系统上提起。

图 3-3. 卸下主机盖

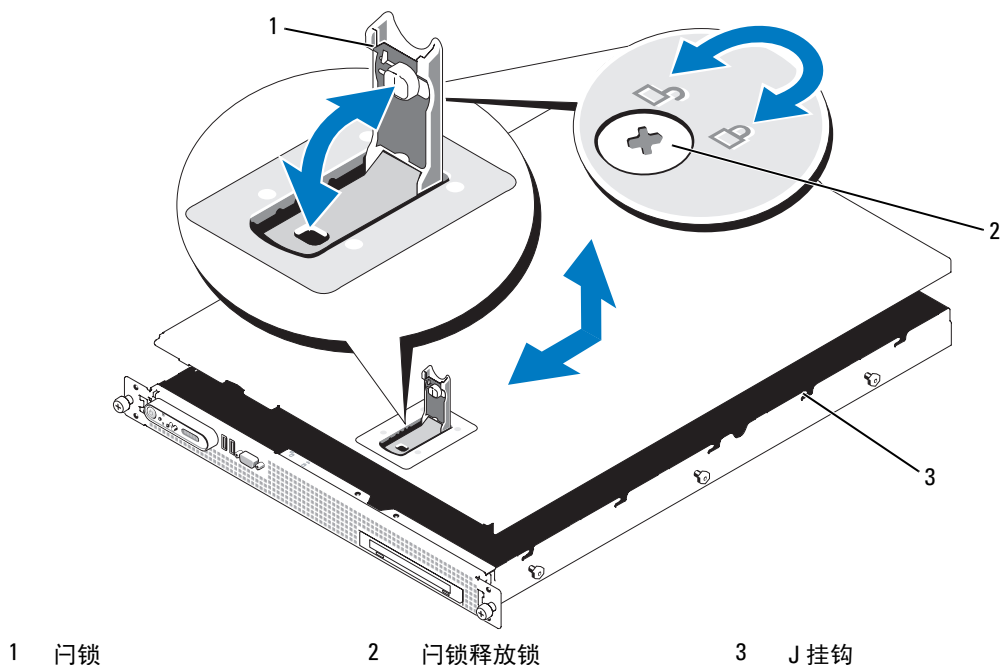

## 合上主机盖

- 1 向上提起主机盖上的门锁。
- 2 将主机盖与系统的左右边缘对齐，并稍稍向系统背面放置，从而将主机盖内边缘上的插针与机箱的 J 挂钩对齐。请参阅图 3-3。
- 3 将主机盖向下放置到机箱上，然后合上门锁。
- 4 将门锁释放锁顺时针旋转，以固定主机盖。

## 冷却导流罩

冷却导流罩覆盖内存模块 (DIMM) 和处理器。

### 卸下冷却导流罩

 **警告：**只有经过培训的维修技术人员才能卸下系统主机盖并拆装系统的任何内部组件。有关安全预防措施、拆装计算机内部组件和防止静电损害的完整信息，请参阅《产品信息指南》。

 **警告：**在关闭系统电源后的一段时间内，内存模块摸上去会很烫。在处理内存模块之前，先等待一段时间以使其冷却。握住内存模块卡的边缘，避免触碰内存模块上的组件。

 **注意：**请勿在卸下冷却导流罩的情况下运行系统。否则，由此引起的系统过热可能致使系统迅速关闭，造成数据丢失。

- 1 关闭系统和已连接的外围设备，并断开系统与电源插座和外围设备的连接。
- 2 打开主机盖。请参阅第 38 页的“打开及合上主机盖”。
- 3 通过蓝色提升点拿住导流罩，然后小心地从系统中竖直向上提出导流罩。请参阅图 3-4。

图 3-4. 冷却导流罩

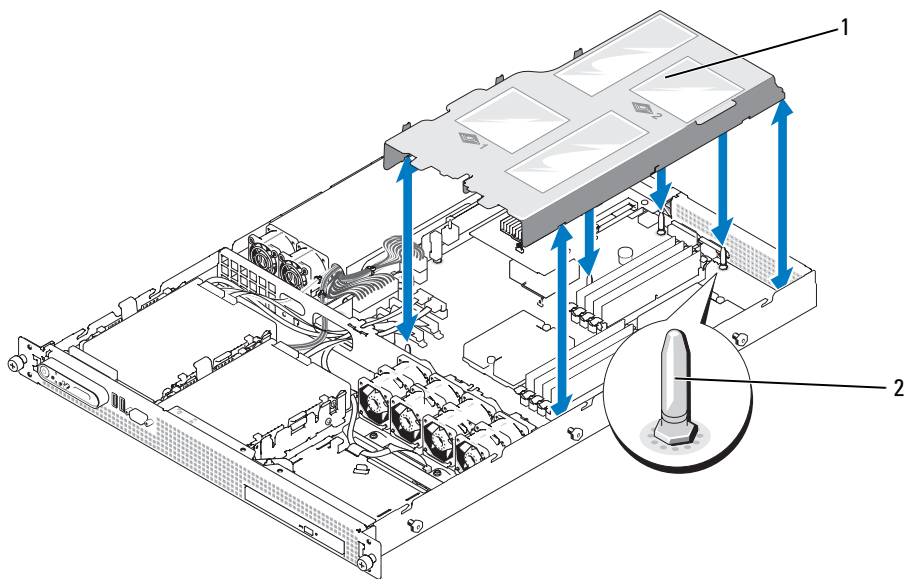

1 冷却导流罩

2 定位插针 (6)

### 装回冷却导流罩

- 1 要安装冷却导流罩，请将导流罩的边缘与系统板上的六个定位插针对齐。请参阅图 3-4。
- 2 将导流罩向下放置在系统板上方。
- 3 合上主机盖。请参阅第 38 页的“打开及合上主机盖”。

## 冷却风扇模块

该系统包含两个冷却风扇模块，每个模块由两个双转子风扇组成。

### 卸下冷却风扇模块

**⚠ 警告：**只有经过培训的维修技术人员才能卸下系统主机盖并拆装系统的任何内部组件。有关安全预防措施、拆装计算机内部组件和防止静电损害的完整信息，请参阅《产品信息指南》。

- 1 关闭系统和已连接的外围设备，并断开系统与电源插座和外围设备的连接。
- 2 打开主机盖。请参阅第 38 页的“打开及合上主机盖”。
- 3 卸下冷却导流罩。请参阅第 39 页的“卸下冷却导流罩”。
- 4 从系统板上拔下风扇模块电源连接器。请参阅图 3-5。
- 5 拧下风扇模块固定托盘的螺钉，然后从机箱中卸下固定托盘。
- 6 从机箱中竖直向上提起风扇模块。



图 3-5. 卸下和安装冷却风扇模块

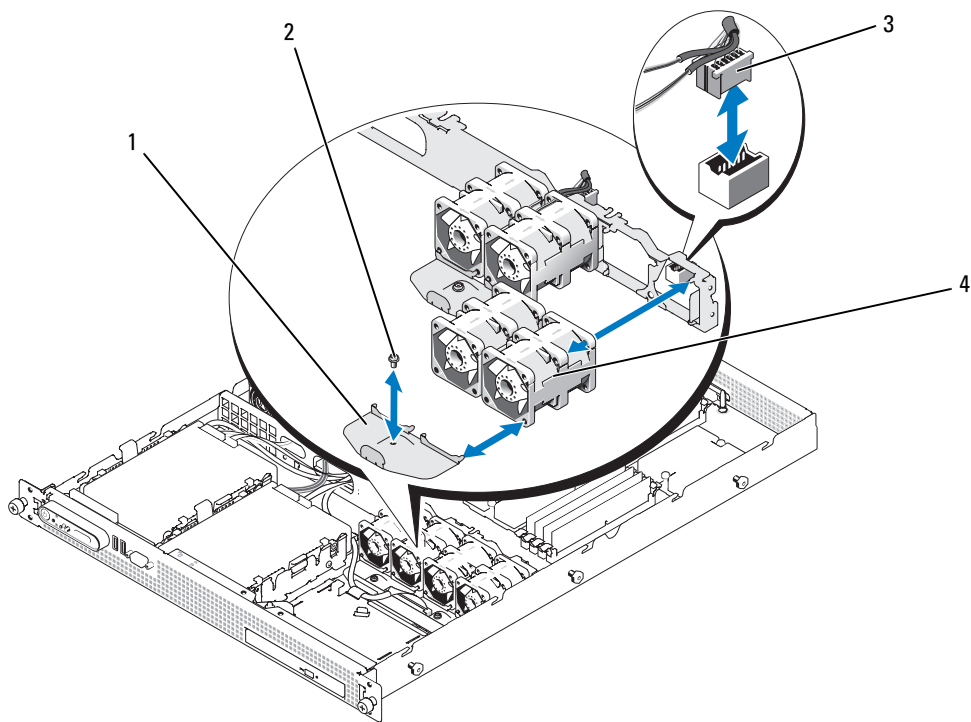

- 1 风扇模块固定托盘 (2)      2 固定托盘螺钉 (2)      3 风扇电源电缆  
4 冷却风扇模块 (2)

### 装回冷却风扇模块

- 1 使风扇模块标签朝向上方并使风扇模块上的箭头指向系统背面，然后将风扇模块放置到机箱中。请参阅图 3-5。
- 2 重新安装风扇模块固定托盘。托盘上的四个插针卡入风扇模块中相应的孔中。
- 3 使用梅花槽螺钉将固定托盘固定。
- 4 将风扇模块电源电缆连接至系统板上的电源连接器。确保风扇模块电源电缆平放在机箱托架的槽口中。
- 5 重新安装冷却导流罩。请参阅第 40 页的“装回冷却导流罩”。
- 6 合上主机盖。请参阅第 38 页的“打开及合上主机盖”。

# 电源设备

## 卸下电源设备

- 1 关闭系统和已连接的外围设备，并断开系统与电源插座和外围设备的连接。
- 2 打开主机盖。请参阅第 38 页的“打开及合上主机盖”。
- 3 断开电源电缆与电源设备的连接并将电缆从电缆固定支架中卸下。
-  **注意：**对于架装式系统，可能需要暂时解除电缆固定臂的锁定并将其提起。有关电缆固定臂的信息，请参阅系统的《机架安装指南》。
- 4 断开两根电源电缆与系统板上 POWER1 和 POWER2 连接器的连接。请参阅图 6-1。
- 5 如果可行，断开硬盘驱动器电源电缆与硬盘驱动器的连接。
- 6 拧下电源设备前面用于将电源设备固定至机箱的螺钉。请参阅图 3-6。
- 7 朝系统前面滑动电源设备，并将其从系统中卸下。

图 3-6. 卸下和安装电源设备



- 1 硬盘驱动器电源电缆 (2)      2 固定螺钉      3 电源设备  
4 POWER2 连接器      5 POWER1 连接器

## 安装电源设备

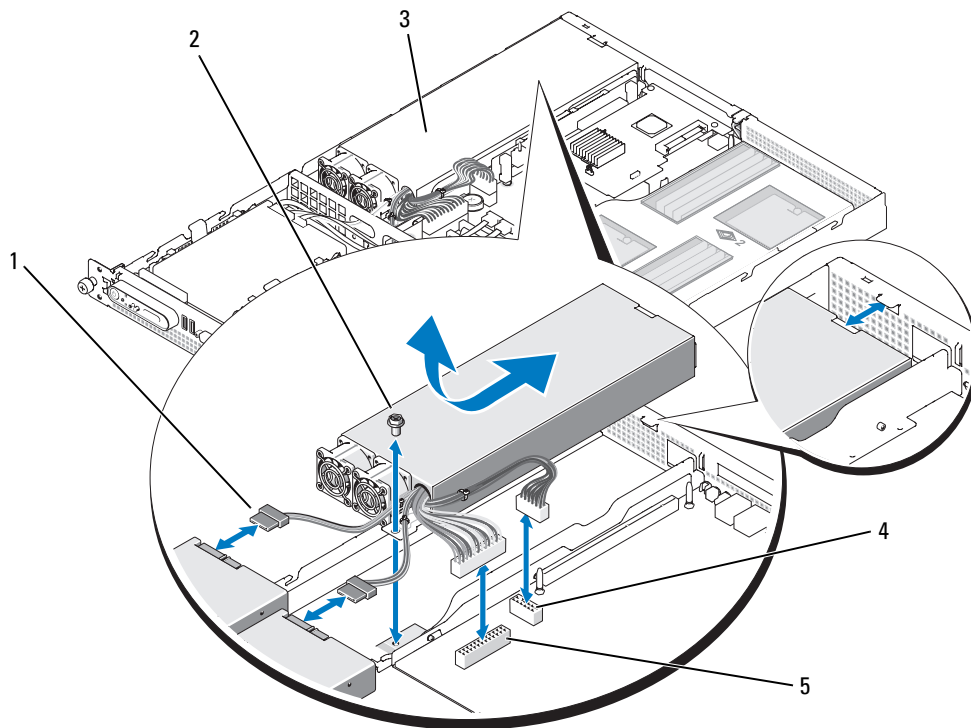
**注意：**对于架装式系统，可能需要暂时解除电缆固定臂的锁定并将其提起。有关电缆固定臂的信息，请参阅系统的《机架安装指南》。

**注意：**有关电源电缆固定支架的详细信息，请参阅《系统使用入门》。

- 1 将电源设备向下放入系统中，然后朝向系统背面板方向将电源设备滑入到位。请参阅图 3-6。
- 2 重新安装螺钉，将电源设备固定在机箱中。
- 3 将两根电源电缆连接至系统板上的 POWER1 和 POWER2 连接器。请参阅图 3-6。
- 4 如果可行，通过机箱托架中的椭圆开口放置硬盘驱动器电源电缆并将其连接至硬盘驱动器。
- 5 合上主机盖。请参阅“合上主机盖”。

## 扩充卡

系统支持一个半长的扩充卡。可以使用两个不同的 PCI 提升板配置：

- PCIe 提升板具有一个 x8 信道宽度的 PCIe 扩充槽。
- PCI-X 提升板具有一个 64 位 /133 MHz 的扩充槽。

### 安装扩充卡

 **警告：**只有经过培训的维修技术人员才能卸下系统主机盖并拆装系统的任何内部组件。有关安全预防措施、拆装计算机内部组件和防止静电损害的完整信息，请参阅《产品信息指南》。

1 打开扩充卡的包装并准备安装。

有关说明，请参阅扩充卡附带的说明文件。

2 关闭系统和所有连接的外围设备，并断开系统与电源插座的连接。

3 打开主机盖。请参阅第 38 页的“打开及合上主机盖”。

4 如果要添加新的插卡，请打开扩充卡闩锁并卸下填充挡片。请参阅图 3-7。

5 安装扩充卡。请参阅图 3-7。

a 调整扩充卡的位置，使卡式边缘连接器与提升板上的扩充卡连接器对准。

b 将卡式边缘连接器稳固地插入扩充卡连接器，直至扩充卡完全就位。

c 插卡在连接器中就位后，合上扩充卡闩锁。

6 将所有电缆连接至扩充卡。

 **注意：**如果您要安装 SAS RAID 控制器卡，请通过机箱托架中的椭圆开口放置 SAS 电缆，然后将电缆连接至硬盘驱动器上的 SAS 连接器。将电缆固定到冷却导流罩边缘的固定夹上。

有关电缆连接的说明，请参阅扩充卡附带的说明文件。

7 合上主机盖。请参阅第 38 页的“打开及合上主机盖”。

图 3-7. 安装扩充卡

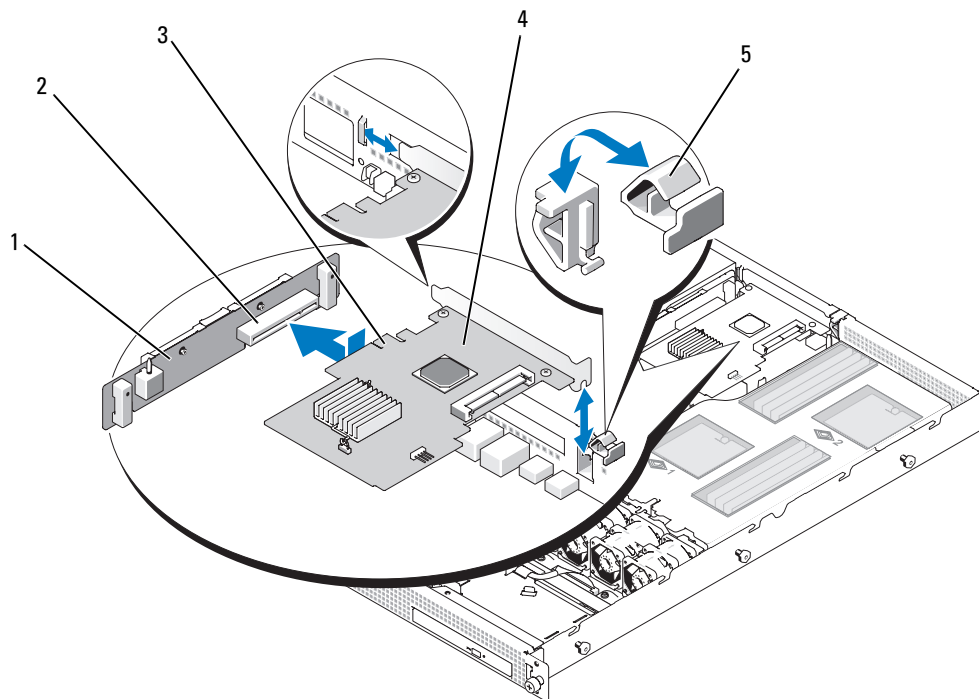

1 提升板

2 扩充卡连接器

3 卡式边缘连接器

4 扩充卡

5 扩充卡门锁

## 卸下扩充卡

**警告：**只有经过培训的维修技术人员才能卸下系统主机盖并拆装系统的任何内部组件。有关安全预防措施、拆装计算机内部组件和防止静电损害的完整信息，请参阅《产品信息指南》。

- 1 关闭系统和所有连接的外围设备，并断开系统与电源插座的连接。
- 2 打开主机盖。请参阅第 38 页的“打开及合上主机盖”。
- 3 断开所有电缆与插卡的连接。
- 4 卸下扩充卡：
  - a 打开扩充卡门锁。请参阅图 3-7。
  - b 抓住扩充卡的边缘，小心地将其从扩充卡连接器中卸下。
- 5 如果您卸下扩充卡后不打算再装回，请在闲置的扩充槽开口处安装金属填充挡片并合上扩充卡门锁。

 **注：**您必须在闲置的扩充槽开口处安装填充挡片，以维护联邦通信委员会 (FCC) 对本系统的认证。挡片还可以防止灰尘进入系统，并有助于系统内部的正常冷却和通风。

6 合上主机盖。请参阅第 38 页的“打开及合上主机盖”。

## 系统内存

通过在几组 512 MB、1 GB、2 GB 或 4 GB 模块中安装已注册的 667 MHz DDR-II 内存模块 (DIMM) 最大可以将系统内存升级为 32 GB。八个内存插槽位于冷却导流罩下面的系统板上。每个处理器均有四个内存通道，两个通道为一组。

如果安装了两个处理器，则系统硬件支持非一体化内存体系结构 (NUMA)。每个处理器拥有自己的内存控制器和本地内存以减少访问时间，但是也可以从其它处理器访问内存。如果安装了支持该功能的操作系统，则该结构将提高系统性能。

 **注意：**要启用 NUMA，请运行系统设置程序并禁用“**Node Interleaving**”（节点交叉）选项。请参阅第 23 页的“使用系统设置程序”。

### 内存模块安装原则

为确保获得最佳系统性能，请在配置系统内存时遵守以下原则。

- 内存模块必须成对安装，从 DIMM1 和 DIMM2（处理器 1）开始，然后安装 DIMM5 和 DIMM6（处理器 2）。
- 内存模块在速度和技术上必须相同。成对的 DIMM 必须具有相同的大小。

### 内存配置样例

#### 双处理器内存配置

您可以在双处理器系统中使用以下配置。

**表 3-1. 双处理器内存配置**

系统内存 总容量	CPU 1				CPU 2			
	DIMM1	DIMM2	DIMM3	DIMM4	DIMM5	DIMM6	DIMM7	DIMM8
2 GB	512 MB	512 MB			512 MB	512 MB		
4 GB	512 MB	512 MB	512 MB	512 MB	512 MB	512 MB	512 MB	512 MB
4 GB	1 GB	1 GB			1 GB	1 GB		
6 GB	1 GB	1 GB	512 MB	512 MB	1 GB	1 GB	512 MB	512 MB
8 GB	1 GB	1 GB	1 GB	1 GB	1 GB	1 GB	1 GB	1 GB
8 GB	2 GB	2 GB			2 GB	2 GB		
12 GB	2 GB	2 GB	1 GB	1 GB	2 GB	2 GB	1 GB	1 GB
16 GB	2 GB	2 GB	2 GB	2 GB	2 GB	2 GB	2 GB	2 GB
24 GB	4 GB	4 GB	2 GB	2 GB	4 GB	4 GB	2 GB	2 GB
32 GB	4 GB	4 GB	4 GB	4 GB	4 GB	4 GB	4 GB	4 GB

### 单处理器内存配置

您可以在单处理器系统中使用以下配置。

**表 3-2. 单处理器内存配置**

系统内存 总容量	CPU 1			
	DIMM1	DIMM2	DIMM3	DIMM4
1 GB	512 MB	512 MB		
2 GB	512 MB	512 MB	512 MB	512 MB
2 GB	1 GB	1 GB		
3 GB	1 GB	1 GB	512 MB	512 MB
4 GB	1 GB	1 GB	1 GB	1 GB
4 GB	2 GB	2 GB		
6 GB	2 GB	2 GB	1 GB	1 GB
8 GB	2 GB	2 GB	2 GB	2 GB
12 GB	4 GB	4 GB	2 GB	2 GB
16 GB	4 GB	4 GB	4 GB	4 GB

## 非优化的内存配置

如果内存配置没有遵守以上安装原则，则系统性能会受到影响。系统可能会在启动过程中发出错误消息，说明内存配置不是最优的。

## 安装内存模块

**警告：**只有经过培训的维修技术人员才能卸下系统主机盖并拆装系统的任何内部组件。有关安全预防措施、拆装计算机内部组件和防止静电损害的完整信息，请参阅《产品信息指南》。

**警告：**在关闭系统电源后的一段时间内，内存模块摸上去会很烫。在处理内存模块之前，先等待一段时间以使其冷却。握住内存模块卡的边缘，避免触碰内存模块上的组件。

- 1 打开主机盖。请参阅第 38 页的“打开及合上主机盖”。
- 2 卸下冷却导流罩。请参阅第 39 页的“卸下冷却导流罩”。
- 3 确定内存模块插槽的位置。请参阅图 6-2。
- 4 向下并向外按压内存模块插槽上的弹出卡舌（如图 3-8 所示），以便在插槽中插入内存模块。
- 5 仅握住每个内存模块卡的两边，确保不要触碰内存模块的中间。

图 3-8. 安装和卸下内存模块

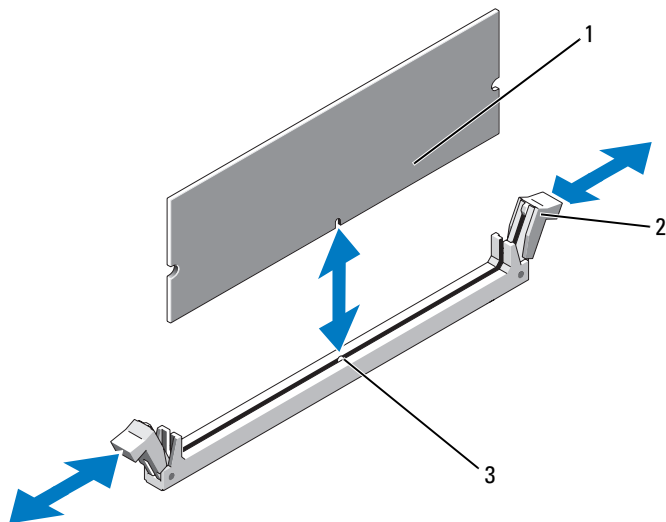

1 内存模块                      2 内存模块插槽弹出卡舌 (2)      3 定位卡锁

- 6 将内存模块的边缘连接器与内存模块插槽的定位卡锁对准，并将内存模块插入插槽。

**注：**内存模块插槽有定位卡锁，使内存模块只能从一个方向安装到插槽中。



- 7 用拇指向下按内存模块，同时用食指向上拉弹出卡舌，以将内存模块锁定在插槽中。  
如果内存模块已在插槽中正确就位，则内存模块插槽上的弹出卡舌应与已安装内存模块的其它插槽上的弹出卡舌对准。
- 8 重复此过程的步骤 3 至步骤 7 以安装其余的内存模块。有关支持的内存配置，请参阅第 46 页的“双处理器内存配置”或第 47 页的“单处理器内存配置”。
- 9 装回冷却导流罩。请参阅第 40 页的“装回冷却导流罩”。
- 10 合上主机盖。请参阅第 38 页的“打开及合上主机盖”。
- 11 重新启动系统，系统出现提示时按 <F2> 键进入系统设置程序，并检查“System Setup”（系统设置）主屏幕上的“System Memory”（系统内存）设置。  
系统应该已经更改了该值，以反映新安装的内存。
- 12 如果该值不正确，则一个或多个内存模块可能未正确安装。重复此过程的步骤 1 至步骤 11，检查以确保内存模块已在各自的插槽中稳固就位。
- 13 运行系统诊断程序中的系统内存检测程序。请参阅第 81 页的“运行系统诊断程序”。

## 卸下内存模块

 **警告：**只有经过培训的维修技术人员才能卸下系统主机盖并拆装系统的任何内部组件。有关安全预防措施、拆装计算机内部组件和防止静电损害的完整信息，请参阅《产品信息指南》。

 **警告：**在关闭系统电源后的一段时间内，内存模块摸上去会很烫。在处理内存模块之前，先等待一段时间以使其冷却。握住内存模块卡的边缘，避免触碰内存模块上的组件。

- 1 打开主机盖。请参阅第 38 页的“打开及合上主机盖”。
- 2 卸下冷却导流罩。请参阅第 39 页的“卸下冷却导流罩”。
- 3 确定内存模块插槽的位置。请参阅图 6-2。
- 4 向下并向外按压插槽两端的弹出卡舌，直至内存模块从插槽中弹出。请参阅图 3-8。  
仅握住每个内存模块卡的两边，确保不要触碰内存模块的中间。
- 5 装回冷却导流罩。请参阅第 40 页的“装回冷却导流罩”。
- 6 合上主机盖。请参阅第 38 页的“打开及合上主机盖”。

## 处理器

可以利用在速率和功能方面具有优势的 future 选项来升级您的处理器。每个处理器及其相连的内部高速缓存存储器均包含在平面栅极阵列 (LGA) 封装（安装在系统板上的 ZIF 插槽中）中。

## 卸下处理器

 **警告：**只有经过培训的维修技术人员才能卸下系统主机盖并拆装系统的任何内部组件。有关安全预防措施、拆装计算机内部组件和防止静电损害的完整信息，请参阅《产品信息指南》。

- 1 在升级系统之前，请先从 [support.ap.dell.com](http://support.ap.dell.com) 上下载并安装最新的系统 BIOS 版本。

- 2 关闭系统和所有连接的外围设备，并断开系统与电源插座的连接。
- 3 打开主机盖。请参阅第 38 页的“打开及合上主机盖”。
- 4 卸下冷却导流罩。请参阅第 39 页的“卸下冷却导流罩”。
- ④ **注意：**卸下散热器时，有可能处理器与散热器粘在一起并被您从插槽中卸下。建议您在处理器冷却前卸下散热器。
- ④ **注意：**切勿从处理器上卸下散热器，除非您要卸下处理器。必须配备散热器才能维持适当的温度条件。
- ④ **注意：**处理器和散热器可能会变得很热。在对处理器进行处理之前，请确保有足够的时间使其冷却。
- 5 使用梅花槽螺丝刀拧松散热器上的两个固定螺钉。请参阅图 3-9。

**图 3-9. 安装和卸下散热器**

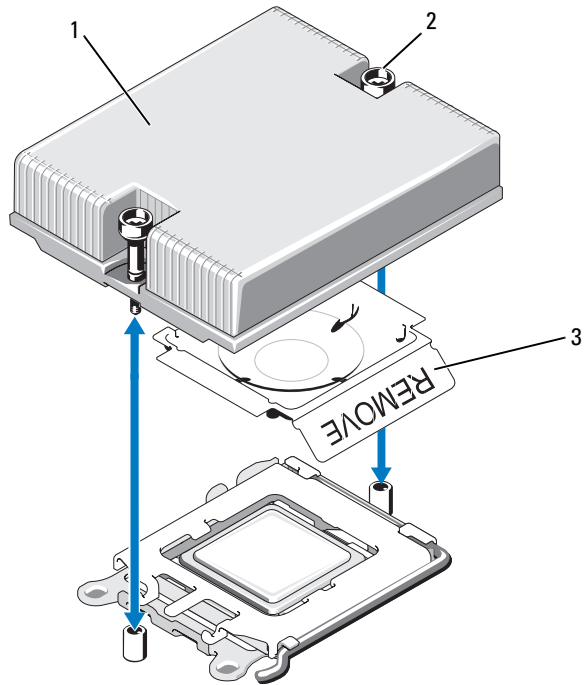

1 散热器                                      2 散热器固定螺钉 (2)                                      3 导热油脂护盖

- 6 等待 30 秒钟，以使散热器与处理器分开。
- 7 如果散热器未从处理器上分离，请小心地按照顺时针方向然后按照逆时针方向旋转散热器，直至其从处理器上分离。请勿从处理器上撬散热器。
- 8 将散热器提离处理器，并将其放置在工作表面上，以使其位于固定螺钉的末端上。
- 9 使用干净的不起毛的布擦去处理器护盖表面的所有导热油脂。
- 10 将插槽释放拉杆向上拉 90 度，直至处理器从插槽中脱离。请参阅图 3-10。

图 3-10. 安装和卸下处理器

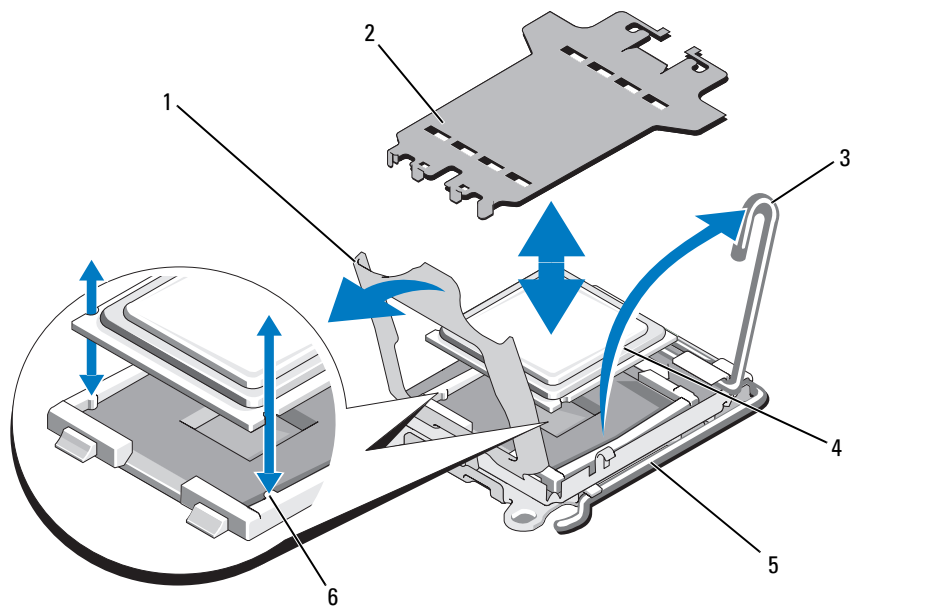

- |         |                          |            |
|---------|--------------------------|------------|
| 1 处理器护盖 | 2 插槽护盖 (添加第二个处理器之前请将其卸下) | 3 插槽释放拉杆   |
| 4 处理器   | 5 ZIF 插槽                 | 6 导向插槽 (2) |

11 打开处理器护盖，然后从插槽中提出处理器。将释放拉杆保持竖直，以使插槽为新处理器做好准备。

**注意：**卸下处理器时，请注意不要碰弯任何 LGA 插槽上的插针。碰弯插针会对插槽和系统板造成无法修复的损坏。

## 安装处理器

- 1 打开新处理器的包装。
- 2 将处理器与 ZIF 插槽上的导向插槽对准。请参阅图 3-10。
- 3 如果您要将第二个处理器添加到闲置插槽，请执行以下步骤：
  - a 卸下处理器插槽上的护盖。请参阅图 3-10。
  - b 将插槽释放拉杆向上拉 90 度。请参阅图 3-10。
  - c 提起处理器护盖。请参阅图 3-10。

4 将处理器安装到插槽中。

 **注意：**如果未正确放置处理器，则打开系统时可能会对系统板或处理器造成无法修复的损坏。

a 如果处理器插槽上的释放拉杆未完全打开，请使其完全打开。

b 将处理器与导向插槽对准，并将处理器轻轻地插入插槽中。

 **注意：**请勿强行插入处理器。如果处理器已正确就位，它会顺利卡入插槽。

c 合上处理器护盖。请参阅图 3-10。

d 向后并向下旋转插槽释放拉杆，直至其卡入到位，从而固定处理器。请参阅图 3-10。

5 安装散热器。

 **注：**如果未收到备用散热器，请使用在步骤 8 中卸下的散热器。

a 如果收到散热器和处理器套件附带的预处理导热油脂，则卸下散热器顶部导热油脂层的保护板。请参阅图 3-9。

如果未与处理器套件一起收到更换的散热器，请执行以下步骤：

- 使用干净的不起毛的布擦去在步骤 8 中卸下的散热器中现有的导热油脂。
- 打开处理器套件附带的油脂包并将导热油脂均匀地涂在处理器顶部。

b 将散热器放置在处理器之上。请参阅图 3-9。

c 拧紧两颗散热器固定螺钉。请参阅图 3-9。

6 合上主机盖。请参阅第 39 页的“合上主机盖”。

系统引导时会检测到新处理器，并自动更改系统设置程序中的系统配置信息。

7 按 <F2> 键进入系统设置程序，并检查处理器信息是否与新系统配置相匹配。

有关使用系统设置程序的说明，请参阅第 23 页的“使用系统设置程序”。

8 运行系统诊断程序，验证新处理器可以正常运行。

有关运行诊断程序的信息，请参阅第 81 页的“运行系统诊断程序”。

## 光盘驱动器

可选的细长型光盘驱动器安装在滑入到前面板的托架上。

 **注：** DVD 设备仅用于数据。

### 从系统卸下光盘驱动器

 **警告：** 只有经过培训的维修技术人员才能卸下系统主机盖并拆装系统的任何内部组件。有关安全预防措施、拆装计算机内部组件和防止静电损害的完整信息，请参阅《产品信息指南》。

- 1 关闭系统和所有已连接的外围设备，并断开系统与电源插座的连接。
- 2 如果可行，请卸下可选的挡板。请参阅第 37 页的“卸下和装回前挡板”。
- 3 打开主机盖。请参阅第 38 页的“打开及合上主机盖”。
- 4 断开光盘驱动器电缆与驱动器后部的连接。请参阅图 3-11。
- 5 要卸下光盘驱动器托架，请提起蓝色托架释放卡舌，将驱动器托架滑出系统。请参阅图 3-11。

### 在系统中安装光盘驱动器

- 1 将光盘驱动器托架与前面板中的开口对准。
- 2 滑入驱动器托架，直至释放卡舌卡入到位。请参阅图 3-11。
- 3 从驱动器后部连接光盘驱动器电缆。请参阅图 3-11。
- 4 合上主机盖。请参阅第 38 页的“打开及合上主机盖”。
- 5 如果可行，请装回挡板。请参阅第 37 页的“卸下和装回前挡板”。
- 6 将系统和外围设备重新连接至各自的电源插座，并打开系统。

图 3-11. 卸下和安装光盘驱动器

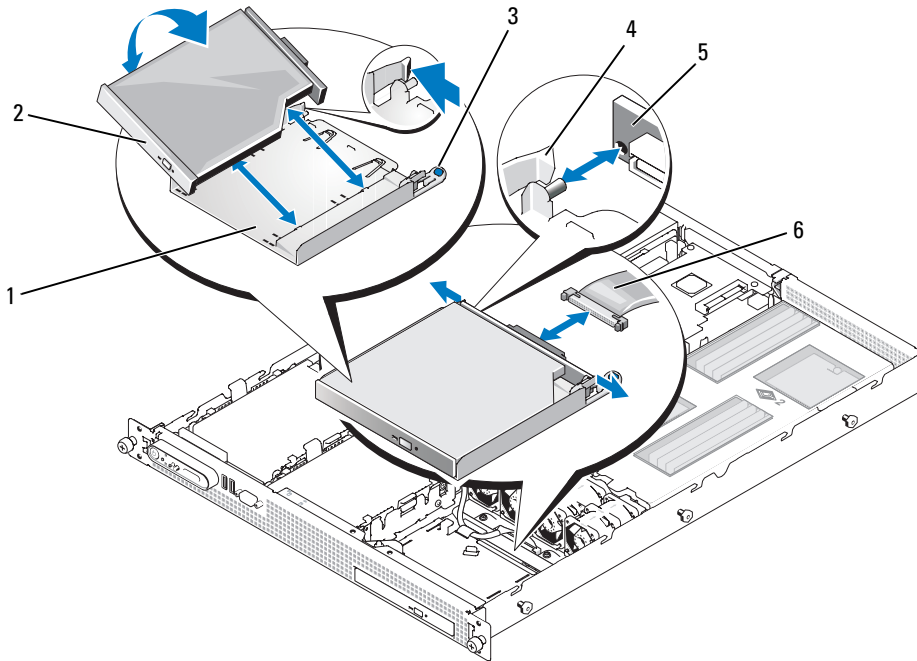

- |                |         |           |
|----------------|---------|-----------|
| 1 驱动器托架        | 2 光盘驱动器 | 3 托架释放卡舌  |
| 4 插入器板固定卡舌 (2) | 5 插入器板  | 6 光盘驱动器电缆 |

### 从驱动器托架卸下光盘驱动器

- 1 通过在板的两端偏转卡舌来从驱动器卸下插入器板。
- 2 要从托架卸下驱动器，请在托架背面向外推动左侧固定卡舌，以便稍稍向外弯曲托架面板，然后向上拉动驱动器左侧以使其脱离。

要在托架中安装新的驱动器，请将驱动器卡入托架中，然后将插入器板卡入驱动器的背面。

## 硬盘驱动器

本小节介绍了如何在系统的两个内部硬盘驱动器托架中安装和配置 SAS 或 SATA 硬盘驱动器。

## 可选的 SAS RAID 控制器

如果您要安装可选的 SAS RAID 控制器卡，可以安装两个 SAS 或 SATA 硬盘驱动器并将其配置为 RAID 0 或 RAID 1 操作。

- 有关安装可选的 SAS RAID 控制器卡的信息，请参阅第 44 页的“扩充卡”。
- 有关 RAID 配置公用程序的信息，请参阅 RAID 控制器卡说明文件。

## 开始之前

可能需要使用操作系统所不提供的程序来对 SAS 或 SATA 硬盘驱动器进行分区和格式化。

 **注意：** 格式化驱动器的过程中，请勿关闭或重新引导系统，否则会导致驱动器出现故障。

格式化大容量的硬盘驱动器时，请耐心等待，使其有足够的时间完成格式化。这些驱动器格式化时间较长是正常现象。

## 安装硬盘驱动器

- 1 如果您要更换现有的硬盘驱动器，请断开数据和电源电缆与驱动器背面的连接。请参阅图 3-12。
- 2 要从系统中卸下驱动器托盘，请向内按托盘每侧的释放卡舌，然后从系统中提起托盘。请参阅图 3-12。
- 3 如果您要更换现有的硬盘驱动器，请向外偏转托盘每侧并使硬盘驱动器与托盘分离。
- 4 要在托盘中安装新的硬盘驱动器，请将驱动器的左边缘卡入托盘中，然后将驱动器的右边缘向下放入托盘中，直至将插针卡入驱动器相应的孔中。请参阅图 3-12。
- 5 将驱动器托盘重新安装到系统中。
- 6 将数据电缆连接至驱动器的背面。
- 7 将此电缆的另一端连接至驱动器控制器。
  - 如果您要将驱动器连接至可选的 SAS 控制器卡，请通过机箱托架中的椭圆开口放置 SAS 数据电缆并将电缆连接至控制器卡上的数据连接器。将数据电缆固定到冷却导流罩边缘的固定夹上。
  - 如果您要将驱动器连接至系统板上的 SATA 控制器，请通过机箱托架中的椭圆开口放置 SATA 数据电缆并将电缆连接至 SATA 连接器 SATA A 或 SATA B。请参阅图 6-2。
- 8 将电源电缆连接至驱动器的背面。请参阅图 3-12。

图 3-12. 安装硬盘驱动器

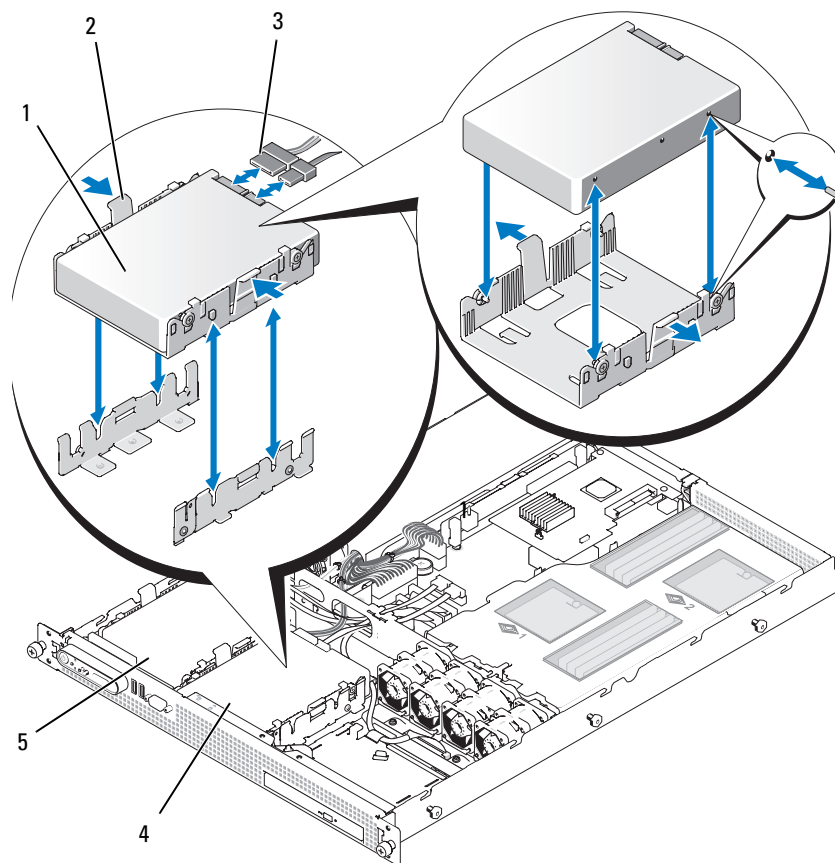

- |             |                 |              |
|-------------|-----------------|--------------|
| 1 硬盘驱动器     | 2 驱动器托盘释放卡舌 (2) | 3 驱动器电源和数据电缆 |
| 4 硬盘驱动器托架 1 | 5 硬盘驱动器托架 0     |              |

## 配置引导设备

如果打算从硬盘驱动器引导系统，则该驱动器必须连接至主（或引导）控制器。系统从哪个设备进行引导取决于在系统设置程序中指定的引导顺序。

系统设置程序提供的选项使系统可以扫描已安装的引导设备。有关系统设置程序的信息，请参阅第 23 页的“使用系统设置程序”。



# 扩充卡提升板

## 卸下扩充卡提升板

**警告：**只有经过培训的维修技术人员才能卸下系统主机盖并拆装系统的任何内部组件。有关安全预防措施、拆装计算机内部组件和防止静电损害的完整信息，请参阅《产品信息指南》。

- 1 关闭系统和连接的外围设备，并断开系统与电源插座的连接。
- 2 打开主机盖。请参阅第 38 页的“打开及合上主机盖”。
- 3 如果可行，请从提升板上卸下扩充卡。
- 4 按提升板上的释放闩锁并将提升板从系统板中竖直向上提出。请参阅图 3-13。

图 3-13. 卸下扩充卡提升板

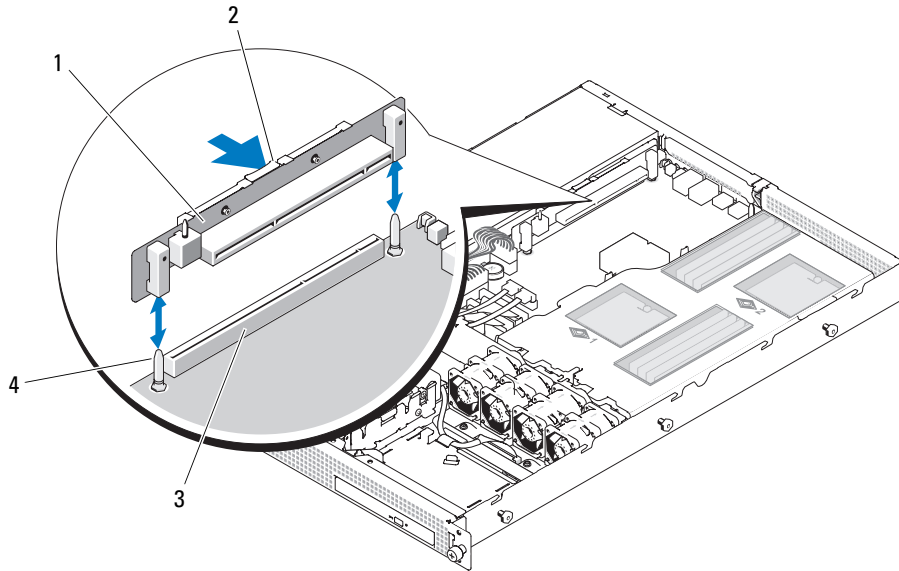

- |               |           |               |
|---------------|-----------|---------------|
| 1 提升板         | 2 提升板释放闩锁 | 3 系统板上的提升板连接器 |
| 4 提升板定位插针 (2) |           |               |

## 安装扩充卡提升板

 **警告：**只有经过培训的维修技术人员才能卸下系统主机盖并拆装系统的任何内部组件。有关安全预防措施、拆装计算机内部组件和防止静电损害的完整信息，请参阅《产品信息指南》。

- 1 将提升板与系统板上的两个定位插针对准，然后将提升板放在插针上。请参阅图 3-13。
- 2 按下提升板，直到面板上的边缘连接器在系统板上的提升板连接器中完全就位。
- 3 如果可行，请在扩充卡插槽中安装扩充卡。
- 4 合上主机盖。请参阅第 38 页的“打开及合上主机盖”。
- 5 将系统和外围设备重新连接至各自的电源插座，并打开系统。

## 系统电池

该系统电池为 3.0 伏 (V) 币形电池。

### 更换系统电池

 **警告：**只有经过培训的维修技术人员才能卸下系统主机盖并拆装系统的任何内部组件。有关安全预防措施、拆装计算机内部组件和防止静电损害的完整信息，请参阅《产品信息指南》。

 **警告：**未正确安装的新电池可能有爆裂的危险。请仅使用制造商建议的相同或同类的电池，并按照制造商的说明处理废旧电池。有关其它信息，请参阅《系统信息指南》。

- 1 关闭系统和所有连接的外围设备，并断开系统与电源插座的连接。
- 2 打开主机盖。请参阅第 38 页的“打开及合上主机盖”。
- 3 为了安全地拆装电池，请断开电源电缆与系统板上的 POWER1 连接器的连接。请参阅图 3-6。
- 4 找到电池插槽。请参阅图 6-2。

 **注意：**如果使用钝物将电池撬出插槽，请小心不要用钝物触碰系统板。在尝试撬出电池之前，请确保钝物插入电池和插槽之间。否则，可能由于撬出插槽或破坏系统板上的电路而损坏系统板。

 **注意：**为避免损坏电池连接器，在安装或卸下电池时必须稳住连接器。

- 5 卸下系统电池。
  - a 通过稳固地向下按电池连接器的正极端来稳住连接器。
  - b 在稳住连接器的同时，将电池按向连接器的正极端，然后从连接器的负极端将电池向上撬出固定卡舌。

图 3-14. 更换系统电池

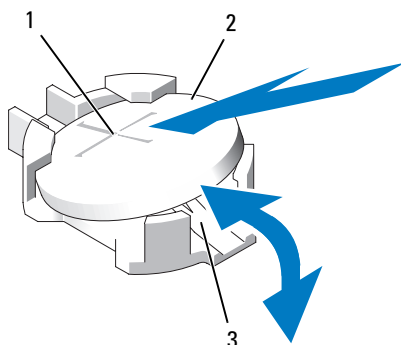

- 1 电池连接器的正极端      2 系统电池      3 电池连接器的负极端

**注意：**为避免损坏电池连接器，在安装或卸下电池时必须稳住连接器。

- 6 安装新的系统电池。
  - a 通过稳固地向下按电池连接器的正极端来稳住连接器。
  - b 拿住电池并使其“+”面朝上，将其滑入连接器正极端的固定卡舌下。
  - c 向下将电池按入连接器，直至其卡入到位。
- 7 如果您在步骤 3 中断开了电源电缆与连接器 POWER1 的连接，现在请重新连接电源电缆。
- 8 合上主机盖。请参阅第 38 页的“打开及合上主机盖”。
- 9 将系统重新连接至电源插座，并打开系统和所有连接的外围设备。
- 10 进入系统设置程序，以确认电池正在正常运行。请参阅第 23 页的“使用系统设置程序”。
- 11 在系统设置程序的“Time”（时间）和“Date”（日期）字段中输入正确的时间和日期。
- 12 退出系统设置程序。
- 13 要检测新安装的电池，请关闭系统并断开系统与电源插座的连接，然后至少等待一小时。
- 14 一小时后，将系统重新连接至电源插座并将其打开。
- 15 进入系统设置程序，如果时间和日期仍然不正确，请参阅第 91 页的“获得帮助”以了解有关获得技术帮助的说明。

## 控制面板部件（仅提供服务的过程）

### 卸下控制面板

**警告：**只有经过培训的维修技术人员才能卸下系统主机盖并拆装系统的任何内部组件。有关安全预防措施、拆装计算机内部组件和防止静电损害的完整信息，请参阅《产品信息指南》。

- 1 关闭系统和连接的外围设备，并断开系统与电源插座的连接。

- 2 打开主机盖。请参阅第 38 页的“打开及合上主机盖”。
- 3 断开控制面板电缆与控制面板的连接。请参阅图 3-15。
-  **注意：**请勿通过拉电缆来拔出连接器。这样做会损坏电缆。
  - a 挤压电缆连接器两端的金属卡舌。
  - b 轻轻地使连接器脱离插槽。
- 4 拧下固定控制面板的两颗螺钉，然后卸下控制面板。请参阅图 3-15。

图 3-15. 卸下和安装控制面板



1 控制面板电缆

2 控制面板电路板的固定螺钉 (2)

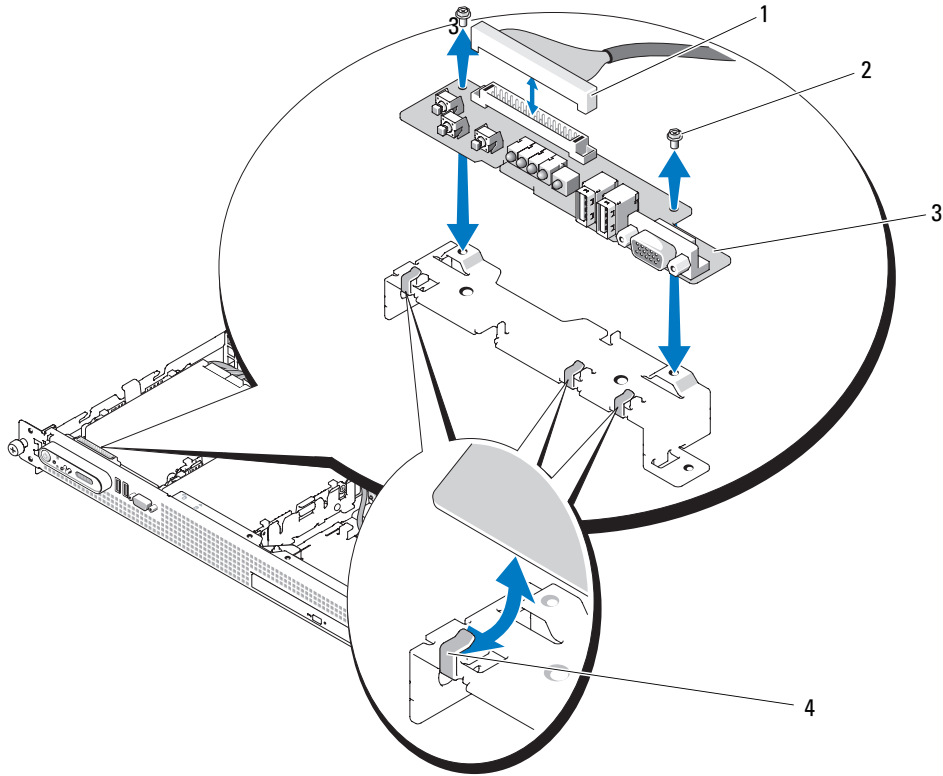
3 控制面板电路板

4 卡舌 (3)

### 安装控制面板

 **警告：**只有经过培训的维修技术人员才能卸下系统主机盖并拆装系统的任何内部组件。有关安全预防措施、拆装计算机内部组件和防止静电损害的完整信息，请参阅《产品信息指南》。

- 5 将新的控制面板安装到系统中，并使用两颗梅花槽螺钉固定。请参阅图 3-15。  
将板的前边缘卡入机箱上的三个 L 型卡舌下面。
- 6 将控制面板电缆连接至控制面板。
- 7 合上主机盖。请参阅第 38 页的“打开及合上主机盖”。
- 8 将系统重新连接至电源，并打开系统和已连接的外围设备。

## 系统板（仅提供服务的过程）

### 卸下系统板

 **警告：**只有经过培训的维修技术人员才能卸下系统主机盖并拆装系统的任何内部组件。有关安全预防措施、拆装计算机内部组件和防止静电损害的完整信息，请参阅《产品信息指南》。

- 1 关闭系统和连接的外围设备，并断开系统与电源插座的连接。
- 2 打开主机盖。请参阅第 38 页的“打开及合上主机盖”。
- 3 断开系统板背面板上所有电缆的连接。
- 4 卸下冷却导流罩。请参阅第 39 页的“卸下冷却导流罩”。
- 5 从系统板上卸下扩充卡提升板。请参阅第 57 页的“卸下扩充卡提升板”。
- 6 断开两个风扇模块电源电缆与系统板的连接。请参阅图 3-5。
- 7 卸下电源设备。请参阅第 42 页的“卸下电源设备”。
- 8 如果可行，请断开光盘驱动器电缆与系统板的连接。请参阅图 6-2。

 **注意：**请勿通过拉电缆来拔出连接器。这样做会损坏电缆。

- a 挤压电缆连接器两端的金属卡舌。
- b 轻轻地使连接器脱离插槽。

- 9 从系统板上断开控制面板电缆的连接。请参阅图 6-2。

 **注意：**请勿通过拉电缆来拔出连接器。这样做会损坏电缆。

- a 挤压电缆连接器两端的金属卡舌。
- b 轻轻地使连接器脱离插槽。

- 10 卸下系统板：

- a 拉动系统板释放插针。请参阅图 3-16。
- b 拉动释放插针时，将系统板托架滑向机箱的前部。
- c 向上提起系统板托架，并将其从机箱中卸下。

 **警告：**在关闭系统电源后的一段时间内，内存模块和处理器散热器摸上去会很烫。在处理这些组件之前，先等待一段时间以使其冷却。握住内存模块卡的边缘，避免触碰内存模块上的组件。

 **注：**卸下内存模块时，记录内存模块插槽的位置以确保正确安装。

- 11 卸下内存模块。请参阅第 49 页的“卸下内存模块”。
- 12 卸下散热器和微处理器。请参阅第 49 页的“卸下处理器”。

图 3-16. 卸下系统板

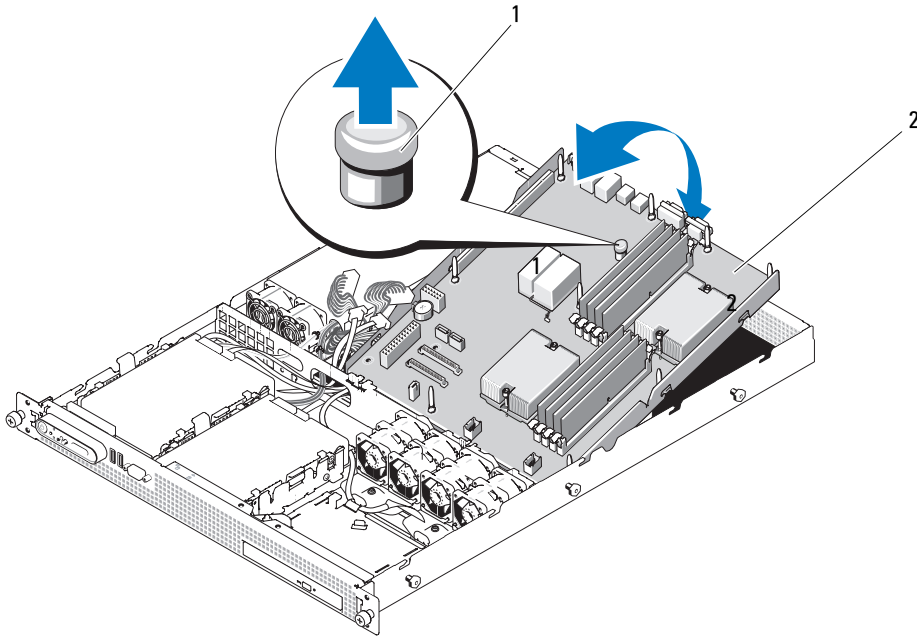

- 1 系统板释放插针                      2 连接至系统板托架的系统板

## 安装系统板

- 1 安装散热器和微处理器。请参阅第 51 页的“安装处理器”。
- 2 将内存模块安装到其原始位置。请参阅第 48 页的“安装内存模块”。
- 3 将系统板托架向下放入系统中，直至托架平放在机箱底部。
- 4 将系统板托架滑向机箱背面，直至系统板释放插针锁定到位。
- 5 将控制面板电缆连接至系统板。请参阅图 6-2。
- 6 如果可行，请将光盘驱动器电缆连接至系统板。请参阅图 6-2。
- 7 重新安装电源设备。请参阅第 43 页的“安装电源设备”。
- 8 装回提升板。请参阅第 58 页的“安装扩充卡提升板”。
- 9 装回所有扩充卡。请参阅第 44 页的“安装扩充卡”。
- 10 将两个风扇模块电源电缆重新连接至系统板。请参阅第 41 页的“卸下和安装冷却风扇模块”。

- 11** 装回冷却导流罩。请参阅第 40 页的“装回冷却导流罩”。
- 12** 合上主机盖。请参阅第 38 页的“打开及合上主机盖”。
- 13** 将外部电缆连接至系统。
- 14** 将系统重新连接至电源，并打开系统和已连接的外围设备。





# 排除系统故障

## 安全第一 — 为您和您的系统着想

要执行本说明文件中的某些步骤，您必须卸下主机盖并拆装系统内部组件。拆装系统内部组件时，请勿尝试维修系统，除非本指南和系统说明文件中有所说明。

**警告：**只有经过培训的维修技术人员才能卸下系统主机盖并拆装系统的任何内部组件。执行任何步骤之前，请参阅《产品信息指南》，以获取有关安全预防措施、拆装计算机内部组件和防止静电损害的信息。

## 启动例行程序

在系统启动例行程序期间，请观察和倾听表 4-1 中说明的现象。

表 4-1. 启动例行程序期间的现象

观察 / 倾听：	操作
由系统前面板上的诊断指示灯显示状态代码。	请参阅第 13 页的“诊断指示灯代码”。
显示器上显示的错误信息。	请参阅第 15 页的“系统信息”。
系统管理软件发出的警报信息。	请参阅系统管理软件的说明文件。
显示器电源指示灯。	请参阅第 67 页的“排除视频子系统故障”。
键盘指示灯。	请参阅第 67 页的“排除键盘故障”。
USB CD 驱动器活动指示灯。	请参阅第 69 页的“排除 USB 设备故障”。
CD 驱动器活动指示灯。	请参阅第 74 页的“排除光盘驱动器故障”。
硬盘驱动器活动指示灯。	请参阅第 75 页的“排除硬盘驱动器故障”。
访问驱动器时听到的异常、持续刮擦声或摩擦声。	请参阅第 91 页的“获得帮助”。

## 检查基本电源问题

- 1 如果系统前面板或电源设备上的电源指示灯未指示系统已连接电源，请确保电源电缆已稳固地连接至电源设备。
- 2 如果系统连接至 PDU 或 UPS，请关闭 PDU 或 UPS 然后再打开。
- 3 如果 PDU 或 UPS 无法接通电源，请将其连接至另一个电源插座。如果仍无法接通电源，请尝试另一个 PDU 或 UPS。

- 4 将系统重新连接至电源插座，并打开系统。
- 5 如果系统仍不能正常工作，请参阅第 72 页的“排除电源设备的故障”。

## 检查设备

本节介绍了连接至系统的外部设备（例如显示器、键盘或鼠标）的故障排除过程。执行任何步骤之前，请参阅第 66 页的“排除外部连接故障”。

### 排除 IRQ 分配冲突故障

大多数 PCI 设备均可以与其它设备共享一个 IRQ，但不能同时使用一个 IRQ。要避免此类冲突，请参阅各 PCI 设备的说明文件以了解特定的 IRQ 要求。表 4-2 列出了 IRQ 分配。

**表 4-2. IRQ 分配默认值**

IRQ 线路	分配
IRQ0	系统计时器
IRQ1	键盘控制器
IRQ2	中断控制器 1（用于启用 IRQ8 至 IRQ15）
IRQ3	可用
IRQ4	串行端口 1（COM1 和 COM3）
IRQ5	可用
IRQ6	保留
IRQ7	保留
IRQ8	实时时钟
IRQ9	ACPI 功能（用于电源管理）
IRQ10	可用
IRQ11	可用
IRQ12	可用
IRQ13	数学协处理器
IRQ14	IDE CD 驱动器控制器
IRQ15	可用

### 排除外部连接故障

电缆松动或连接不正确极有可能导致系统、显示器和其它外围设备（例如打印机、键盘、鼠标或其它外部设备）出现问题。确保所有外部电缆已稳固地连接至系统上的外部连接器。请参见第 10 页的“前面板部件和指示灯”和第 12 页的“背面板部件和指示灯”以了解系统上的前面板连接器和背面板连接器。

## 排除视频子系统故障

### 问题

- 显示器未正常工作。
- 视频内存出现故障。

### 操作

1 检查显示器与系统和电源的连接。

2 确定系统是否配有带有视频输出连接器的扩充卡。

在该系统配置中，通常应将显示器电缆连接至扩充卡上的连接器，而**不是**连接至系统的集成视频连接器。

要验证显示器是否连接到正确的视频连接器，请关闭系统电源并等待 1 分钟，然后将显示器连接到其它视频连接器并再次打开系统电源。

3 确定系统的前后视频连接器是否均连接有显示器。

系统仅支持连接一台显示器到前部或后部视频连接器。当显示器连接至前面板时，背面板视频连接器将被禁用。

如果系统连接了两台显示器，请断开其中一台的连接。如果问题仍未解决，请继续执行下一步。

4 运行相应的联机诊断检测程序。请参阅第 81 页的“使用 Dell PowerEdge 诊断程序”。

如果检测程序成功运行，则问题与视频硬件无关。

如果检测程序运行失败，请参阅第 91 页的“获得帮助”。

## 排除键盘故障

### 问题

- 系统信息指示键盘出现故障
- 键盘未正常工作

### 操作

1 进入系统设置程序并确保已启用 USB 端口。请参阅第 23 页的“使用系统设置程序”。

2 检查键盘和键盘电缆是否有损坏的迹象。

3 将有故障的键盘更换为可正常工作的键盘。

如果问题得以解决，请更换故障键盘。请参阅第 91 页的“获得帮助”。

4 运行相应的联机诊断检测程序。请参阅第 81 页的“使用 Dell PowerEdge 诊断程序”。

如果问题仍未解决，请参阅第 91 页的“获得帮助”。

## 排除鼠标故障

### 问题

- 系统信息指示鼠标出现故障。
- 鼠标未正常工作。

### 操作

- 1 进入系统设置程序并确保已启用 USB 端口。请参阅第 23 页的“使用系统设置程序”。
- 2 检查鼠标和鼠标电缆是否有损坏的迹象。
- 3 将故障鼠标更换为可正常工作的鼠标。  
如果问题得以解决，请更换故障鼠标。请参阅第 91 页的“获得帮助”。
- 4 运行相应的联机诊断检测程序。请参阅第 81 页的“使用 Dell PowerEdge 诊断程序”。  
如果检测程序运行失败，请参阅第 91 页的“获得帮助”。

## 排除基本 I/O 功能故障

### 问题

- 错误信息指示串行端口出现故障。
- 连接至串行端口的设备未正常运行。

### 操作

- 1 进入系统设置程序并确保串行端口已启用，并且对于使用的所有应用程序，均已相应地配置了串行端口 /COM 端口。请参阅第 23 页的“使用系统设置程序”。
- 2 如果问题与特定应用程序有关，请参阅该应用程序的说明文件，以了解此程序对特定端口的配置要求。
- 3 运行相应的联机诊断检测程序。请参阅第 81 页的“使用 Dell PowerEdge 诊断程序”。  
如果检测程序成功运行但是问题仍然存在，请参阅第 68 页的“排除串行 I/O 设备故障”。

## 排除串行 I/O 设备故障

### 问题

- 连接至串行端口的设备未正常运行。

### 操作

- 1 关闭系统和所有已连接至此串行端口的外围设备。
- 2 将串行接口电缆更换为可正常工作的电缆，并打开系统和串行设备。  
如果问题得以解决，请更换接口电缆。

3 关闭系统和串行设备，并将该设备更换为同类设备。

4 打开系统和串行设备。

如果问题得以解决，请更换串行设备。请参阅第 91 页的“获得帮助”。

如果问题仍然存在，请参阅第 91 页的“获得帮助”。

## 排除 USB 设备故障

### 问题

- 系统信息指示 USB 设备出现故障。
- 连接至 USB 端口的设备未正常运行。

### 操作

1 进入系统设置程序，并确保已启用 USB 端口。请参阅第 23 页的“使用系统设置程序”。

2 关闭系统和所有 USB 设备。

3 断开 USB 设备的连接，将故障设备连接至其它 USB 连接器。

4 打开系统和重新连接的设备。

如果问题得以解决，则 USB 连接器可能已出现故障。请参阅第 91 页的“获得帮助”。

5 如果可能，请将接口电缆更换为可正常工作的电缆。

如果问题得以解决，请更换接口电缆。请参阅第 91 页的“获得帮助”。

6 关闭系统和 USB 设备，并将该设备更换为同类设备。

7 打开系统和 USB 设备。

如果问题得以解决，请更换 USB 设备。请参阅第 91 页的“获得帮助”。

如果问题仍然存在，请参阅第 91 页的“获得帮助”。

## 排除 NIC 故障

### 问题

- NIC 无法与网络通信。

### 操作

1 运行相应的联机诊断检测程序。请参阅第 81 页的“运行系统诊断程序”。

2 查看 NIC 连接器上的相应指示灯。请参阅第 13 页的“NIC 指示灯代码”。

- 如果链路指示灯不亮，请检查所有电缆的连接。
- 如果活动指示灯不亮，则网络驱动程序文件可能已被损坏或不存在。  
如果可行，请删除并重新安装此驱动程序。请参阅 NIC 说明文件。

- 如果可能，请更改自适应设置。
- 使用交换机或集线器上的另一个连接器。

如果使用的是 NIC 卡而不是集成 NIC，请参阅 NIC 卡说明文件。

- 3 确保安装了适当的驱动程序并捆绑了协议。请参阅 NIC 说明文件。
- 4 进入系统设置程序并确认已启用 NIC。请参阅第 23 页的“使用系统设置程序”。
- 5 确保将网络上的 NIC、集线器和交换机设置为同一数据传输速率。请参阅网络设备说明文件。
- 6 确保所有网络电缆的类型无误，并且未超出最大长度。请参阅《使用入门指南》中的网络电缆要求。

## 排除受潮系统的故障

### 问题

- 液体洒落在系统上。
- 湿度过大。

### 操作



**警告：**只有经过培训的维修技术人员才能卸下系统主机盖并拆装系统的任何内部组件。执行任何步骤之前，请参阅《产品信息指南》，以获取有关安全预防措施、拆装计算机内部组件和防止静电损害的详细信息。

- 1 关闭系统和连接的外围设备，并断开系统与电源插座的连接。
- 2 打开主机盖。请参阅第 38 页的“打开及合上主机盖”。
- 3 卸下系统中安装的所有扩充卡。请参阅第 45 页的“卸下扩充卡”。
- 4 使系统彻底干燥至少 24 小时。
- 5 合上主机盖。请参阅第 38 页的“打开及合上主机盖”。
- 6 将系统重新连接至电源插座，并打开系统和连接的外围设备。  
如果系统未正常启动，请参阅第 91 页的“获得帮助”。
- 7 如果系统正常启动，请关闭系统并重新安装所有卸下的扩充卡。请参阅第 44 页的“安装扩充卡”。
- 8 运行相应的联机诊断检测程序。请参阅第 81 页的“使用 Dell PowerEdge 诊断程序”。  
如果检测程序运行失败，请参阅第 91 页的“获得帮助”。

## 排除受损系统的故障

### 问题

- 系统跌落或损坏。

## 操作



**警告：**只有经过培训的维修技术人员才能卸下系统主机盖并拆装系统的任何内部组件。执行任何步骤之前，请参阅《产品信息指南》，以获取有关安全预防措施、拆装计算机内部组件和防止静电损害的详细信息。

- 1 打开主机盖。请参阅第 38 页的“打开及合上主机盖”。
- 2 确保已正确安装以下组件：
  - 冷却导流罩
  - 扩充卡和提升板
  - 处理器和散热器
  - 内存模块
  - 风扇
- 3 确保所有电缆均已正确连接。
- 4 合上主机盖。请参阅第 38 页的“打开及合上主机盖”。
- 5 运行系统诊断程序中的系统板检测程序。请参阅第 82 页的“运行系统诊断程序”。  
如果检测程序运行失败，请参阅第 91 页的“获得帮助”。

## 排除系统电池故障

### 问题

- 系统信息指示电池出现故障。
- 系统设置程序丢失了系统配置信息。
- 系统日期和时间不是当前日期和时间。



**注：**如果系统长期（几个星期或几个月）关闭，则 NVRAM 可能会丢失系统配置信息。这种情况是由有故障的电池引起的。

### 操作

- 1 通过系统设置程序重新输入时间和日期。请参阅第 23 页的“使用系统设置程序”。
- 2 关闭系统并断开系统与电源插座的连接，然后至少等待一小时。
- 3 将系统重新连接至电源插座，并打开系统。
- 4 进入系统设置程序。

如果系统设置程序中的日期和时间不正确，请更换电池。请参阅第 58 页的“系统电池”。

如果更换电池后问题仍未解决，请参阅第 91 页的“获得帮助”。



**注：**某些软件可能会导致系统时间加快或减慢。如果除了系统设置程序中的时间不正确外，系统看起来运行正常，则问题可能是由软件而不是由有故障的电池引起的。

## 排除电源设备的故障

### 问题

- 电源按钮指示灯不亮。

### 操作

- 1 确保已通过将电源电缆重新连接至系统板来正确安装电源设备。请参阅第 43 页的“安装电源设备”。

如果问题仍然存在，请继续执行下一步。

- 2 使用新的电源设备更换有故障的电源设备。请参阅第 42 页的“电源设备”。

如果问题仍未解决，请参阅“第 91 页的“获得帮助””。

### 问题

- 电源按钮没有呈绿色闪烁并且系统未加电。

### 操作

- 1 确保电源设备和电源插座之间的电源电缆正确连接。
- 2 如果具有 UPS，请确保其同时正确地连接至电源设备和电源插座。
- 3 确保已通过将电源电缆重新连接至系统板来正确安装电源设备。请参阅第 43 页的“安装电源设备”。
- 4 使用新的电源设备更换电源设备。请参阅第 42 页的“电源设备”。
- 5 如果问题仍然存在，请参阅“第 91 页的“获得帮助””。

## 排除系统冷却故障

### 问题

- 系统管理软件发出与风扇有关的错误信息。

### 操作

确保不存在以下情况：

- 卸下了主机盖或冷却导流罩。
- 环境温度太高。
- 外部通风受阻。
- 系统内部电缆妨碍了通风。
- 一个冷却风扇出现故障。请参阅第 73 页的“排除风扇故障”。



## 排除风扇故障

### 问题

- 系统状态指示灯呈琥珀色。
- 系统管理软件发出与风扇有关的错误信息。

### 操作

 **警告：**只有经过培训的维修技术人员才能卸下系统主机盖并拆装系统的任何内部组件。执行任何步骤之前，请参阅《产品信息指南》，以获取有关安全预防措施、拆装计算机内部组件和防止静电损害的详细信息。

- 1 运行相应的诊断检测程序。请参阅第 81 页的“使用 Dell PowerEdge 诊断程序”。
- 2 关闭系统和连接的外围设备，并断开系统与电源插座的连接。
- 3 打开主机盖。请参阅第 38 页的“打开及合上主机盖”。
- 4 根据诊断软件的指示找到出现故障的风扇模块。要得到每个风扇的标识号，请参阅第 41 页的“卸下和安装冷却风扇模块”。
- 5 确保出现故障的风扇模块的电源电缆已稳固地连接至系统板上的风扇电源连接器。请参阅第 40 页的“冷却风扇模块”。
- 6 如果问题仍未解决，请安装新的风扇模块。请参阅第 40 页的“冷却风扇模块”。
- 7 合上主机盖。请参阅第 38 页的“打开及合上主机盖”。
- 8 运行相应的诊断检测程序。请参阅第 81 页的“使用 Dell PowerEdge 诊断程序”。  
如果更换的风扇模块仍不能正常运行，请参阅第 91 页的“获得帮助”。

## 排除系统内存故障

### 问题

- 内存模块出现故障。
- 系统板出现故障。
- 诊断指示灯代码指示系统内存出现故障。

### 操作

 **警告：**只有经过培训的维修技术人员才能卸下系统主机盖并拆装系统的任何内部组件。执行任何步骤之前，请参阅《产品信息指南》，以获取有关安全预防措施、拆装计算机内部组件和防止静电损害的详细信息。

- 1 如果系统可以运行，请运行相应的联机诊断检测程序。请参阅第 81 页的“使用 Dell PowerEdge 诊断程序”。

如果诊断程序指示出现故障，请按照诊断程序提供的更正措施进行操作。如果问题仍未解决或者系统无法运行，请继续执行步骤 2。

- 2 关闭系统和连接的外围设备，断开系统与电源之间的连接并按下电源开关，然后将系统重新连接至电源。
- 3 打开系统和连接的外围设备，在系统进行引导时，注意屏幕上的信息。  
如果 POST 期间检测到的系统内存容量与已安装内存的容量不匹配，请继续执行下一步。  
如果系统显示错误信息，请转至步骤 12。
- 4 进入系统设置程序并检查系统内存设置。请参阅第 23 页的“使用系统设置程序”。  
如果已安装内存的容量与系统内存设置相匹配，请转至步骤 12。
- 5 关闭系统和连接的外围设备，并断开系统与电源插座的连接。
- 6 打开主机盖。请参阅第 38 页的“打开及合上主机盖”。
- 7 确保内存体已正确安装。请参阅第 46 页的“内存模块安装原则”。  
如果内存模块已正确安装，请继续执行下一步。
- 8 在各自插槽中重置内存模块。请参阅第 48 页的“安装内存模块”。
- 9 合上主机盖。请参阅第 38 页的“打开及合上主机盖”。
- 10 将系统重新连接至电源插座，并打开系统和连接的外围设备。
- 11 进入系统设置程序并查看系统内存设置。请参阅第 23 页的“使用系统设置程序”。如果已安装内存的容量与系统内存设置仍不匹配，请继续执行下一步。
- 12 关闭系统和连接的外围设备，并断开系统与电源插座的连接。
- 13 打开主机盖。请参阅第 38 页的“打开及合上主机盖”。
- 14 如果诊断检测程序或错误信息指示特定内存模块出现故障，请更换该模块。或者，将插槽 1 中的内存模块更换为一个类型和容量均与之相同并且已知工作正常的模块。请参阅第 48 页的“安装内存模块”。
- 15 合上主机盖。请参阅第 38 页的“打开及合上主机盖”。
- 16 将系统重新连接至电源插座，并打开系统和连接的外围设备。
- 17 在系统进行引导时，注意观察所有显示的错误信息以及系统前面的诊断指示灯。
- 18 如果仍然指示存在内存问题，则对安装的每个内存模块重复步骤 12 至步骤 17，直至更换了出现故障的内存模块。  
如果检查过所有内存模块后，问题仍然存在，请参阅第 91 页的“获得帮助”。

## 排除光盘驱动器故障

### 问题

- 系统无法从光盘驱动器中的 CD 或 DVD 读取数据。
- 系统引导期间，光盘驱动器指示灯不闪烁。

 **注：** DVD 设备仅用于数据。

## 操作



**警告：** 只有经过培训的维修技术人员才能卸下系统主机盖并拆装系统的任何内部组件。执行任何步骤之前，请参阅《产品信息指南》，以获取有关安全预防措施、拆装计算机内部组件和防止静电损害的详细信息。

- 1 尝试使用您确定可以正常工作的其它 CD 或 DVD。
- 2 进入系统设置程序并确保已启用驱动器的 IDE 控制器。请参阅第 23 页的“使用系统设置程序”。
- 3 运行相应的联机诊断检测程序。请参阅第 81 页的“使用 Dell PowerEdge 诊断程序”。
- 4 关闭系统和连接的外围设备，并断开系统与电源插座的连接。
- 5 打开主机盖。请参阅第 38 页的“打开及合上主机盖”。
- 6 确保将接口电缆已稳固地连接至光盘驱动器。
- 7 合上主机盖。请参阅第 38 页的“打开及合上主机盖”。
- 8 将系统重新连接至电源插座，并打开系统和连接的外围设备。  
如果问题仍未解决，请参阅第 91 页的“获得帮助”。

## 排除硬盘驱动器故障

### 问题

- 设备驱动程序错误。
- 系统不能识别一个或多个硬盘驱动器。

### 操作



**警告：** 只有经过培训的维修技术人员才能卸下系统主机盖并拆装系统的任何内部组件。执行任何步骤之前，请参阅《产品信息指南》，以获取有关安全预防措施、拆装计算机内部组件和防止静电损害的详细信息。



**注意：** 此故障排除过程可能会破坏硬盘驱动器上存储的数据。继续进行之前，请备份硬盘驱动器上的所有文件。

- 1 运行相应的联机诊断检测程序。请参阅第 81 页的“使用 Dell PowerEdge 诊断程序”。  
根据诊断检测程序的结果，按需要继续执行以下步骤。
- 2 如果系统具有 SAS RAID 控制器卡，请执行以下步骤。
  - a 重新启动系统并按 <Ctrl><C> 组合键进入 RAID 配置公用程序。  
有关配置公用程序的信息，请参阅 RAID 控制器附带的说明文件。
  - b 确保为 RAID 控制器正确配置了硬盘驱动器。
  - c 退出配置公用程序并允许系统引导至操作系统。

- 3 如果系统具有 SAS 控制器卡，确保已正确安装和配置所需的设备驱动程序。有关详情，请参阅操作系统说明文件。
- 4 检查系统内部的电缆连接：
  - a 关闭系统和所有连接的外围设备，并断开系统与电源插座的连接。
  - b 打开主机盖。请参阅第 38 页的“打开及合上主机盖”。
  - c 验证硬盘驱动器和驱动器控制器之间的电缆连接是否正确，是连接至系统板上的 SATA 连接器（请参阅图 6-2）还是 SAS 扩充卡。
  - d 验证驱动器电缆已在其连接器中就位。
  - e 合上主机盖。请参阅第 38 页的“打开及合上主机盖”。
  - f 将系统重新连接至电源插座，并打开系统和连接的外围设备。如果问题仍然存在，请参阅第 91 页的“获得帮助”。

## 排除 SAS RAID 控制器卡故障



**注：**排除 SAS RAID 控制器卡故障时，另请参阅操作系统和控制器卡的说明文件。

### 问题

- 错误信息指示 SAS RAID 控制器卡出现故障。
- SAS RAID 控制器卡无法正常工作或者根本不能工作。

### 操作



**警告：**只有经过培训的维修技术人员才能卸下系统主机盖并拆装系统的任何内部组件。执行任何步骤之前，请参阅《产品信息指南》，以获取有关安全预防措施、拆装计算机内部组件和防止静电损害的详细信息。

- 1 运行相应的联机诊断检测程序。请参阅第 81 页的“使用 Dell PowerEdge 诊断程序”。
- 2 进入系统设置程序，确保已启用 SAS RAID 控制器卡并已加载驱动程序。请参阅第 23 页的“使用系统设置程序”。
- 3 重新启动系统并按 <Ctrl><C> 组合键进入 SAS RAID 控制器配置公用程序。  
有关配置设置的信息，请参阅控制器的说明文件。
- 4 检查配置设置，进行必要的更正，然后重新启动系统。  
如果问题仍未解决，请继续执行下一步。
- 5 关闭系统和连接的外围设备，并断开系统与电源插座的连接。
- 6 打开主机盖。请参阅第 38 页的“打开及合上主机盖”。
- 7 确保控制器卡已在其连接器中稳固就位。请参阅第 44 页的“扩充卡”。
- 8 如果具有 SAS RAID 控制器卡，确保已正确安装内存模块。
- 9 验证驱动器和 SAS 控制器卡之间的电缆连接是否正确。请参阅第 55 页的“安装硬盘驱动器”。

- 10 合上主机盖。请参阅第 38 页的“打开及合上主机盖”。
- 11 将系统重新连接至电源插座，并打开系统和连接的外围设备。如果问题仍然存在，请参阅第 91 页的“获得帮助”。

## 排除扩充卡的故障

 **注：**排除扩充卡故障时，请参阅操作系统和扩充卡的说明文件。

### 问题

- 错误信息指示扩充卡出现故障。
- 扩充卡无法正常运行或者根本不运行。

### 操作

 **警告：**只有经过培训的维修技术人员才能卸下系统主机盖并拆装系统的任何内部组件。执行任何步骤之前，请参阅《产品信息指南》，以获取有关安全预防措施、拆装计算机内部组件和防止静电损害的详细信息。

- 1 运行相应的联机诊断检测程序。请参阅第 81 页的“使用 Dell PowerEdge 诊断程序”。
- 2 关闭系统和连接的外围设备，并断开系统与电源插座的连接。
- 3 打开主机盖。请参阅第 38 页的“打开及合上主机盖”。
- 4 确保提升板和扩充卡已在其连接器中稳固就位。请参阅第 44 页的“安装扩充卡”和第 57 页的“扩充卡提升板”。
- 5 合上主机盖。请参阅第 38 页的“打开及合上主机盖”。
- 6 将系统重新连接至电源插座，并打开系统和连接的外围设备。  
如果问题仍然存在，请继续执行下一步。
- 7 关闭系统和连接的外围设备，并断开系统与电源插座的连接。
- 8 打开主机盖。请参阅第 38 页的“打开及合上主机盖”。
- 9 卸下扩充卡。
- 10 合上主机盖。请参阅第 38 页的“打开及合上主机盖”。
- 11 将系统重新连接至电源插座，并打开系统和连接的外围设备。
- 12 运行相应的联机诊断检测程序。  
如果检测程序运行失败，请参阅第 91 页的“获得帮助”。
- 13 关闭系统和连接的外围设备，并断开系统与电源插座的连接。
- 14 打开主机盖。请参阅第 38 页的“打开及合上主机盖”。
- 15 重新安装扩充卡。
- 16 合上主机盖。请参阅第 38 页的“打开及合上主机盖”。
- 17 运行相应的诊断检测程序。  
如果检测程序运行失败，请参阅第 91 页的“获得帮助”。

# 排除微处理器故障

## 问题

- 错误信息指示处理器出现故障。
- 未给所有处理器安装散热器。

## 操作



**警告：**只有经过培训的维修技术人员才能卸下系统主机盖并拆装系统的任何内部组件。执行任何步骤之前，请参阅《产品信息指南》，以获取有关安全预防措施、拆装计算机内部组件和防止静电损害的详细信息。

- 1 如果可能，运行相应的联机诊断检测程序。请参阅第 81 页的“使用 Dell PowerEdge 诊断程序”。
- 2 关闭系统和连接的外围设备，并断开系统与电源插座的连接。
- 3 打开主机盖。请参阅第 38 页的“打开及合上主机盖”。
- 4 确保已正确安装了所有处理器和散热器。请参阅第 49 页的“卸下处理器”。
- 5 合上主机盖。请参阅第 38 页的“打开及合上主机盖”。
- 6 将系统重新连接至电源插座，并打开系统和连接的外围设备。
- 7 运行相应的联机诊断检测程序。  
如果检测程序运行失败或问题仍然存在，请继续执行下一步。
- 8 关闭系统和连接的外围设备，并断开系统与电源插座的连接。
- 9 打开主机盖。请参阅第 38 页的“打开及合上主机盖”。
- 10 卸下处理器 2，仅安装处理器 1。请参阅第 49 页的“卸下处理器”。  
如果只安装了一个处理器，请参阅第 91 页的“获得帮助”。
- 11 合上主机盖。请参阅第 38 页的“打开及合上主机盖”。
- 12 将系统重新连接至电源插座，并打开系统和连接的外围设备。
- 13 运行相应的联机诊断检测程序。  
如果检测程序成功完成，请转至步骤 19。
- 14 关闭系统和连接的外围设备，并断开系统与电源插座的连接。
- 15 打开主机盖。请参阅第 38 页的“打开及合上主机盖”。
- 16 用另一个相同容量的处理器更换处理器 1。请参阅第 49 页的“卸下处理器”。
- 17 合上主机盖。请参阅第 38 页的“打开及合上主机盖”。
- 18 运行相应的联机诊断检测程序。  
如果检测程序成功完成，请装回处理器 1。请参阅第 91 页的“获得帮助”。
- 19 关闭系统和连接的外围设备，并断开系统与电源插座的连接。

- 20** 打开主机盖。请参阅第 38 页的“打开及合上主机盖”。
- 21** 重新安装在步骤 10 中卸下的处理器。请参阅第 49 页的“卸下处理器”。
- 22** 合上主机盖。请参阅第 38 页的“打开及合上主机盖”。
- 23** 将系统重新连接至电源插座，并打开系统和连接的外围设备。  
如果问题仍然存在，请参阅第 91 页的“获得帮助”。





## 运行系统诊断程序

如果您的系统出现问题，请在致电寻求技术帮助之前运行诊断程序。诊断程序旨在检测系统硬件，并且无需其它设备，也不会丢失数据。如果您无法自行解决问题，维修和支持人员可以使用诊断程序的检测结果帮助您解决问题。

### 使用 Dell PowerEdge 诊断程序

要判定系统问题，请先使用联机 Dell™ PowerEdge™ 诊断程序。Dell PowerEdge 诊断程序是一组诊断程序（检测模块），包括针对机箱和存储组件（例如硬盘驱动器）、物理内存、通信和打印机端口、NIC 和 CMOS 等的诊断检测程序。如果使用 PowerEdge 诊断程序无法识别出问题，那么请使用系统诊断程序。

在运行受支持的 Microsoft® Windows® 和 Linux 操作系统的系统上运行 PowerEdge 诊断程序所需的文件可以在 [support.dell.com](http://support.dell.com) 上和系统附带的 CD 中找到。有关使用诊断程序的信息，请参阅《Dell PowerEdge 诊断程序用户指南》。

### 系统诊断程序功能

系统诊断程序提供了用于特定的设备组或设备的一系列菜单和选项。系统诊断程序菜单和选项使您可以：

- 单独或集中运行检测程序。
- 控制检测顺序。
- 重复检测。
- 显示、打印或保存检测结果。
- 检测到错误时暂停检测，或者达到用户定义的错误限制时终止检测。
- 查看简要说明每个检测程序及其参数的帮助信息。
- 查看通知您检测是否成功完成的状态信息。
- 查看通知您在检测过程中遇到问题的错误信息。

### 何时使用系统诊断程序

如果系统中的主要组件或设备无法正常运行，则可能会指示某一组件出现故障。只要微处理器和系统的输入和输出设备（显示器、键盘和软盘驱动器）可以工作，您就可以使用系统诊断程序来帮助确定问题。

## 运行系统诊断程序

系统诊断程序从硬盘驱动器上的公用程序分区中运行。

 **注意：**系统诊断程序仅用于检测系统。使用此程序检测其它系统可能会导致无效结果或错误信息。另外，请仅使用系统附带的程序（或该程序的更新版本）。

- 1 系统引导时，在 POST 期间按下 <F10> 键。
- 2 如果要排除内存故障，请从公用程序分区主菜单中选择“Run System Diagnostics”（运行系统诊断程序），或选择“Run Memory Diagnostics”（运行内存诊断程序）。

启动系统诊断程序后，系统将显示信息，说明诊断程序正在进行初始化。然后，系统将显示“Diagnostics”（诊断程序）菜单。此菜单使您可以运行所有或特定诊断检测程序，或退出系统诊断程序。

 **注：**阅读本节的其余部分之前，请先启动系统诊断程序，以便可以在屏幕上看到此公用程序。

## 系统诊断程序检测选项

单击“Main Menu”（主菜单）窗口中的检测选项。表 5-1 简要说明了检测选项。

表 5-1. 系统诊断程序检测选项

检测选项	功能
“Express Test”（快速检测）	对系统执行快速检查。此选项将运行无需用户参与的设备检测程序。使用此选项可以快速识别问题的根源。
“Extended Test”（扩展检测）	对系统执行更加彻底的检查。此检测可能持续一个小时或更长时间。
“Custom Test”（自定义检测）	检测特定设备。
“Information”（信息）	显示检测结果。

## 使用自定义检测选项

如果您在“Main Menu”（主菜单）窗口中选择了“Custom Test”（自定义检测），系统将显示“Customize”（自定义）窗口。您可以在此窗口中选择要检测的设备、选择特定的检测选项以及查看检测结果。

### 选择要检测的设备

“Customize”（自定义）窗口的左侧列出了可以检测的设备。根据您选择的选项，设备可以按设备类型或模块分组。单击设备或模块旁边的 (+) 可以查看其组件。单击组件上的 (+) 可以查看可用的检测程序。单击设备（而非其组件）可以选择此设备的所有组件以进行检测。

### 选择诊断程序选项

使用“Diagnostics Options”（诊断程序选项）区域可以选择如何检测设备。您可以设置以下选项：

- “Non-Interactive Tests Only”（仅执行非交互式检测）— 如果选取此选项，将只运行不需要用户参与的检测程序。
- “Quick Tests Only”（仅执行快速检测）— 如果选取此选项，将只对设备运行快速检测程序。选择此选项时扩展检测程序将不运行。
- “Show Ending Timestamp”（显示结束时间戳）— 如果选取此选项，检测程序日志中将记录时间。
- “Test Iterations”（检测迭代）— 选择运行检测程序的次数。
- “Log output file pathname”（日志输出文件路径名）— 如果选取此选项，您将可以指定保存检测程序日志文件的位置。

### 查看信息和结果

“Customize”（自定义）窗口中的选项卡提供了有关检测程序和检测结果的信息。其中包括以下选项卡：

- “Results”（结果）— 显示运行过的检测程序以及检测结果。
- “Errors”（错误）— 显示检测过程中出现的所有错误。
- “Help”（帮助）— 显示有关当前选定的设备、组件或检测程序的信息。
- “Configuration”（配置）— 显示有关当前选定的设备的基本配置信息。
- “Parameters”（参数）— 如果可行，显示可以为检测程序设置的参数。



## 跳线和连接器

本节提供了有关系统跳线的特定信息。还提供了有关跳线和开关的一些基本信息，并对系统中各种板卡上的连接器进行了说明。

### 系统板跳线

图 6-1 显示了系统板上配置跳线的位置。表 6-1 列出了跳线设置。

 图 6-1. 系统板跳线







表 6-1. 系统板跳线设置

跳线	设置	说明
1 PWRD_EN		(默认设置) 已启用密码功能。
		已禁用密码功能。
2 NVRM_CLR		(默认设置) 系统引导时保留配置设置。
		下一次系统引导时清除配置设置。(如果配置设置被损坏以至于系统不能进行引导, 请安装跳线并引导系统。恢复配置信息之前, 请拔下跳线。)

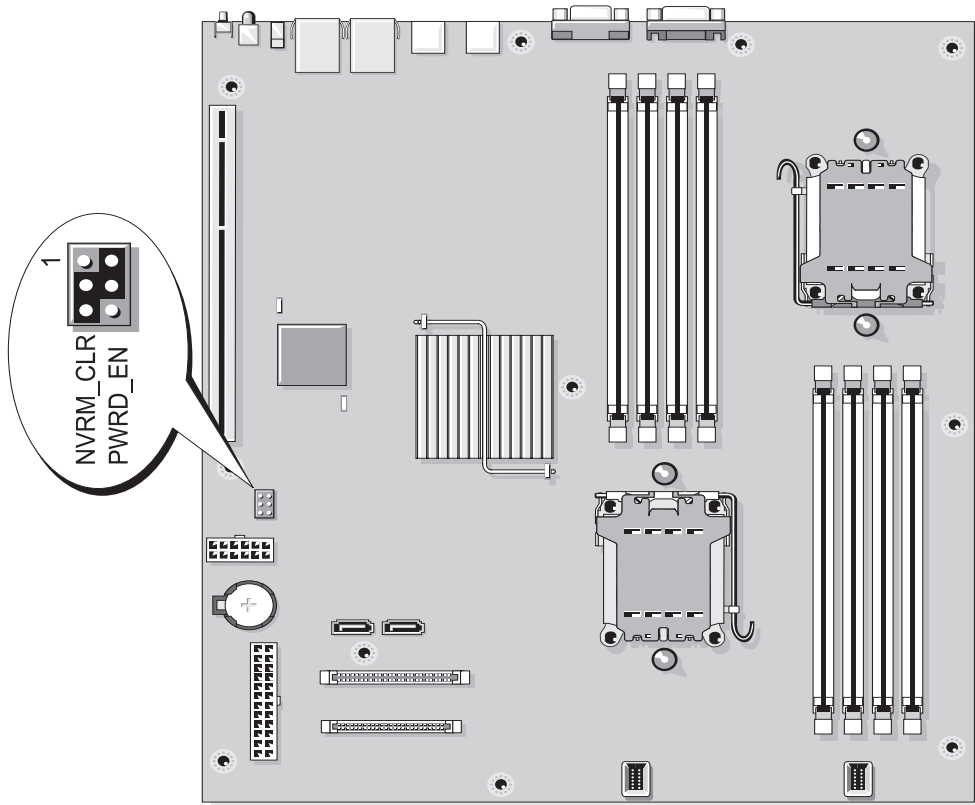
注: 有关本表中使用的缩写词或缩略词的全称, 请参阅第 115 页的“词汇表”。

## 禁用已忘记的密码

系统软件的安全保护功能包括系统密码和设置密码, 第 23 页的“使用系统设置程序”对其进行了详细说明。密码跳线可以启用或禁用这些密码功能, 也可以清除当前使用的任何密码。

**注意:** 请参阅《产品信息指南》的安全说明中的“防止静电损害”。

- 1 关闭系统和所有连接的外围设备, 并断开系统与电源插座的连接。
- 2 打开主机盖。请参阅第 38 页的“打开及合上主机盖”。
- 3 向上提起内存模块导流罩。
- 4 从密码跳线上拔下跳线塞。  
请参见图 6-1 以确定密码跳线在系统板上的位置。

5 合上主机盖。

6 将系统和外围设备重新连接至各自的电源插座, 并打开系统。

现有密码不会被禁用(清除), 除非拔下密码跳线塞并引导系统。但是, 您必须先安装跳线塞, 才能设定新的系统和/或设置密码。

**注:** 如果您在已拔下跳线塞的情况下设定新的系统和/或设置密码, 系统将在下一次引导时禁用新的密码。

- 7 关闭系统和所有连接的外围设备, 并断开系统与电源插座的连接。
- 8 打开主机盖。请参阅第 38 页的“打开及合上主机盖”。
- 9 将跳线塞安装在密码跳线上。
- 10 按下内存模块导流罩。
- 11 合上主机盖。

12 将系统和外围设备重新连接至各自的电源插座，并打开系统。

13 设定新的系统和 / 或设置密码。

要使用系统设置程序设定新密码，请参阅第 31 页的“设定系统密码”。

## 系统板连接器

有关系统板连接器的位置和说明，请参见图 6-2 和表 6-2。

图 6-2. 系统板连接器

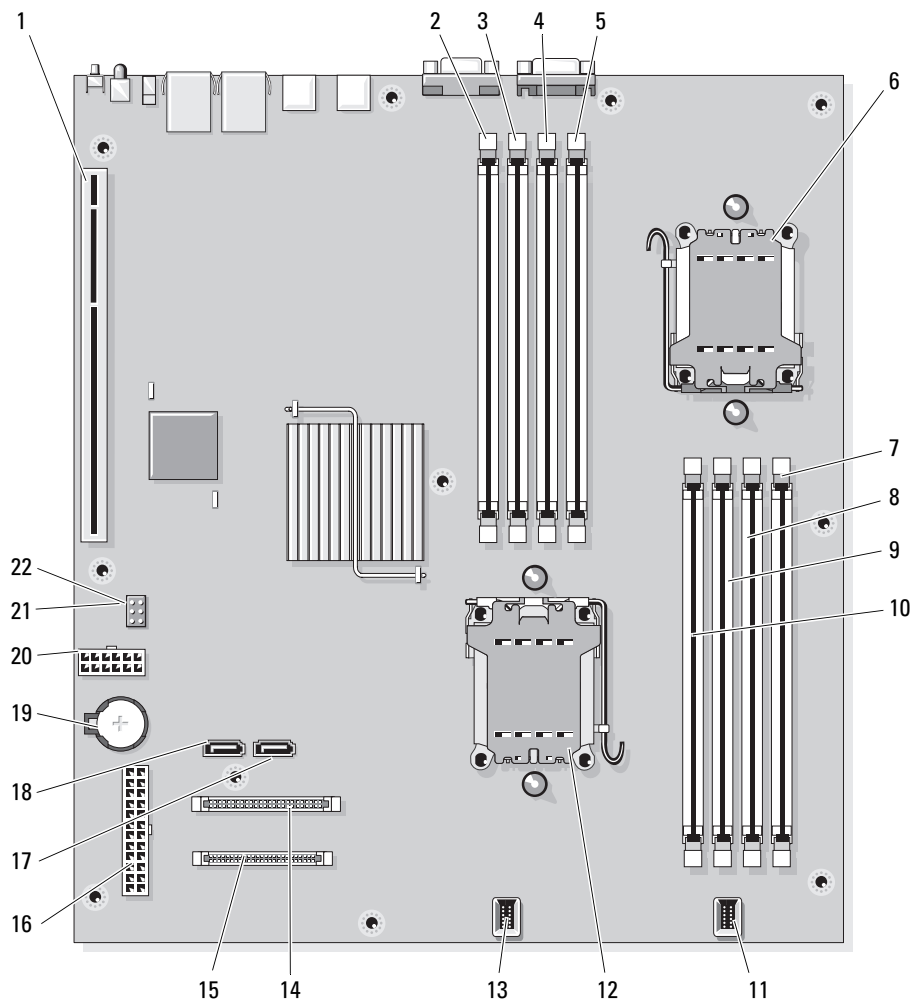

**表 6-2. 系统板连接器**

连接器	说明
1 RISER	提升板连接器
2 DIMM5	内存模块连接器，插槽 5
3 DIMM6	内存模块连接器，插槽 6
4 DIMM7	内存模块连接器，插槽 7
5 DIMM8	内存模块连接器，插槽 8
6 CPU 2	微处理器 2 连接器
7 DIMM1	内存模块连接器，插槽 1
8 DIMM2	内存模块连接器，插槽 2
9 DIMM3	内存模块连接器，插槽 3
10 DIMM4	内存模块连接器，插槽 4
11 FAN_MOD2	系统冷却风扇模块 2 连接器
12 CPU 1	微处理器 1 连接器
13 FAN_MOD1	系统冷却风扇模块 1 连接器
14 IDE	光盘驱动器连接器
15 CTRL_PNL	控制面板连接器
16 POWER1	电源连接器
17 SATA_B	SATA B 连接器
18 SATA_A	SATA A 连接器
19 BATTERY	用于 3.0 V 电池的连接
20 POWER2	电源连接器
21 NVRM_CLR	NVRAM 清除跳线
22 PWRD_EN	密码启用跳线

**注：**有关本表中使用的缩写词或缩略词的全称，请参阅第 115 页的“词汇表”。



## 提升板

该系统支持带有一个 PCIe 扩充槽的提升板（图 6-3），或带有一个 PCI-X 扩充槽的提升板（图 6-4）。

图 6-3. PCIe 提升板



图 6-4. PCI-X 提升板





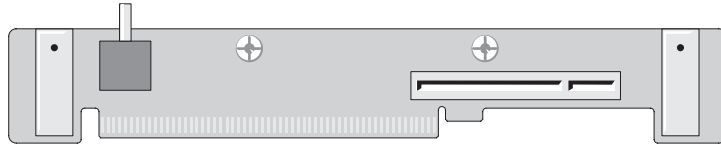
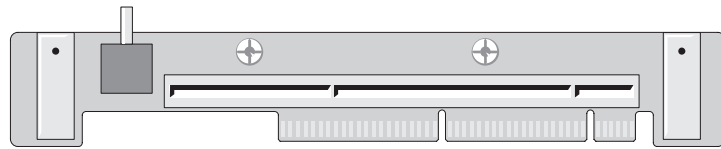

# 获得帮助

## 技术帮助

如果您需要有关技术问题的帮助，请执行以下步骤：

- 1 完成第 65 页的“排除系统故障”中的步骤。
- 2 运行系统诊断程序，并记录所提供的所有信息。
- 3 复制并填写诊断程序核对表。
- 4 要获得有关安装和故障排除过程的帮助，请使用 Dell 支持 ([support.ap.dell.com](http://support.ap.dell.com)) 上的多种 Dell 在线服务。  
有关详情，请参阅第 91 页的“在线服务”。
- 5 如果以上步骤不能解决问题，请致电 Dell 寻求技术帮助。

 **注：**致电技术支持时，请使用系统旁边的电话，以便完成技术支持要求的所有必要步骤。

 **注：**并非在所有国家和地区均可使用 Dell 的快速服务代码系统。

请按照 Dell 自动电话系统的提示输入您的快速服务代码，以便将电话直接转给相应的技术支持人员。如果您没有快速服务代码，请打开“Dell Accessories”（Dell 附件）文件夹，双击“Express Service Code”（快速服务代码）图标，然后按照提示进行操作。

有关使用技术支持服务的说明，请参阅第 92 页的“技术支持服务”和第 93 页的“致电之前”。

 **注：**以下部分服务并非在美国本土以外的所有地区都能使用。有关其可用性的信息，请致电当地的 Dell 代表。

## 在线服务

您可以访问 [support.ap.dell.com](http://support.ap.dell.com) 上的 Dell 支持。请在“WELCOME TO DELL SUPPORT”（欢迎访问 DELL SUPPORT）页面上选择您所在的地区，并输入所需详细信息以查看帮助工具和信息。

您可以使用以下地址与 Dell 进行电子联络：

- [www.dell.com/](http://www.dell.com/)
- [www.dell.com/ap/](http://www.dell.com/ap/)（仅限于亚太国家和地区）
- [www.dell.com/jp/](http://www.dell.com/jp/)（仅限于日本）
- [www.euro.dell.com](http://www.euro.dell.com/)（仅限于欧洲）

[www.dell.com/la](http://www.dell.com/la)（仅限于拉丁美洲国家和地区）

[www.dell.ca](http://www.dell.ca)（仅限于加拿大）

- 匿名文件传输协议 (FTP)

[ftp.dell.com/](http://ftp.dell.com/)

使用用户名 `user:anonymous` 登录，并将您的电子邮件地址用作密码。

- 电子支持服务

[support@us.dell.com](mailto:support@us.dell.com)

[apsupport@dell.com](mailto:apsupport@dell.com)（仅限于亚太国家和地区）

[support.jp.dell.com](http://support.jp.dell.com)（仅限于日本）

[support.euro.dell.com](http://support.euro.dell.com)（仅限于欧洲）

- 电子报价服务

[apmarketing@dell.com](mailto:apmarketing@dell.com)（仅限于亚太国家和地区）

[sales\\_canada@dell.com](mailto:sales_canada@dell.com)（仅限于加拿大）

## 自动技术支持服务

Dell 的自动技术支持服务 (AutoTech) 针对 Dell 客户经常遇到的关于便携式和台式计算机系统的问题提供了录音解答。

致电自动技术支持服务部门时，请使用按键式电话，以便选择与您的问题对应的主题。

自动技术支持每天 24 小时、每周 7 天提供服务。您也可以通过技术支持服务部门获取此服务。请参阅适于您所在地区的联络信息。

## 订单状态自动查询服务

您可以访问 [support.dell.com](http://support.dell.com) 或致电订单状态自动查询服务部门，查询您订购的任何 Dell™ 产品的情况。电话录音将提示您提供查找和介绍订单所需的信息。请参阅适于您所在地区的联络信息。

## 技术支持服务

Dell 的技术支持服务可以每天 24 小时、每周 7 天回答有关 Dell 硬件的问题。我们的技术支持人员使用基于计算机的诊断程序，提供快速而准确的解答。

要与 Dell 的技术支持服务部门联络，请参阅第 93 页的“致电之前”，然后查找适于您所在地区的联络信息。

## Dell 企业培训与认证

Dell 可以提供企业培训与认证；有关详情，请访问 [www.dell.com/training](http://www.dell.com/training)。并非在所有国家和地区均可提供此服务。

## 订购时遇到的问题

如果订购时遇到问题，例如缺少部件、装错部件或账单错误，请与 Dell 联络以获得客户帮助。致电时，请准备好发票或装箱单。请参阅适于您所在地区的联络信息。

## 产品信息

如果您需要有关 Dell 提供的其它产品的信息，或者想要订购产品，请访问 Dell Web 站点 [www.dell.com](http://www.dell.com)。要获得致电专业销售人员所需的电话号码，请参阅适于您所在地区的联络信息。

## 退回项目以要求保修或信用退回

无论您是要求维修还是信用退回，请按以下说明准备好所有要退回的部件：

- 1 致电 Dell 获得退回材料授权号，在包装箱外侧的显著位置清楚地注明此号码。  
要获得致电所需的电话号码，请参阅适用于您所在地区的联络信息。
- 2 附上发票复印件与说明退回原因的信函。
- 3 附上所有诊断信息的复印件（包括诊断程序核对表），其中应列出您运行过的检测程序和系统诊断程序报告的所有错误信息。
- 4 如果您要求信用退回，请附上要退回部件的所有附件（例如电源电缆、CD 和软盘等介质以及指南）。
- 5 使用原来（或同等）的包装材料包装要退回的设备。  
您必须负责支付运费。同时还必须为退回的所有产品投保，并且承担运送至 Dell 的过程中发生丢失的风险。本公司不接受以货到付款 (C.O.D.) 方式寄送的包裹。

如果退回的产品不符合上述任何要求，Dell 接收部门将拒绝接收并将产品退回给您。

## 致电之前

**注：**致电时，请准备好您的快速服务代码。此代码可以帮助 Dell 的自动支持电话系统快速转接您的电话。

请记着填写诊断程序核对表。如果可能，请在致电 Dell 寻求技术帮助之前打开您的系统，并使用计算机旁边的电话。我们可能会要求您在键盘上键入某些命令、传达操作期间的详细信息，或者尝试其它仅可以在计算机上执行的故障排除步骤。请确保已准备好系统说明文件。

 **警告：**维修计算机内部任何组件之前，请参阅《产品信息指南》以了解重要的安全信息。

## 诊断程序核对表

姓名：

日期：

地址：

电话号码：

服务标签（计算机背面的条形码）：

快速服务代码：

退回材料授权号（如果已由 Dell 的技术支持人员提供）：

操作系统及版本：

外围设备：

扩充卡：

系统是否已连接至网络？ 是 否

网络、版本和网卡：

程序和版本：

请参阅操作系统说明文件，以确定系统启动文件的内容。如果可能，请打印所有文件。否则，请在致电 Dell 之前记下每份文件的内容。

问题说明和已执行的故障排除过程：

## 与 Dell 联络

要与 Dell 进行电子联络，您可以访问以下 Web 站点：

- [www.dell.com](http://www.dell.com)
- [support.dell.com](http://support.dell.com)（支持）

有关适用于您所在国家或地区的特定 Web 地址，请在下表中查找相应的国家或地区。

 **注：** 免费电话号码可以在列出的国家或地区内使用。

 **注：** 在某些国家和地区，对 Dell XPS™ 便携式计算机的支持会作为单独的电话号码列出。您可以通过拨打所涉及国家和地区的电话号码来获得支持。如果您没有看到列出的特定于 XPS 便携式计算机的电话号码，您可以通过拨打列出的支持号码与 Dell 联系，您的致电将被相应转接。

需要与 Dell 联络时，请使用下表中提供的电子地址、电话号码和代码。如果您无法确定应该使用的代码，请与当地或国际接线员联络。

 **注：** 在打印此说明文件时，其中所提供的联络信息已被视为正确，但这些信息会发生更改。

国家 / 地区 (城市) 国际拨号代码 国家 / 地区代码 城市代码	部门名称或服务区域、 Web 站点和电子邮件地址	区号、 当地电话号码和 免费电话号码
安圭拉岛	Web 站点: <a href="http://www.dell.com.ai">www.dell.com.ai</a> 电子邮件: <a href="mailto:la-techsupport@dell.com">la-techsupport@dell.com</a> 一般支持	免费: 800-335-0031
安提瓜和巴布达	Web 站点: <a href="http://www.dell.com.ag">www.dell.com.ag</a> 电子邮件: <a href="mailto:la-techsupport@dell.com">la-techsupport@dell.com</a> 一般支持	1-800-805-5924
澳门特区	技术支持 (Dell™ Dimension™、Dell Inspiron™、Dell OptiPlex™、Dell Latitude™ 和 Dell Precision™) 技术支持 (服务器和存储设备)	0800-105 0800-105
阿根廷 (布宜诺斯艾利斯) 国际拨号代码: 00 国家 / 地区代码: 54 城市代码: 11	Web 站点: <a href="http://www.dell.com.ar">www.dell.com.ar</a> 电子邮件: <a href="mailto:la-techsupport@dell.com">la-techsupport@dell.com</a> 电子邮件 (台式和便携式计算机): <a href="mailto:la-techsupport@dell.com">la-techsupport@dell.com</a> 电子邮件 (服务器和 EMC® 存储产品): <a href="mailto:la_enterprise@dell.com">la_enterprise@dell.com</a> 客户服务 技术支持 技术支持服务 销售	免费: 0-800-444-0730 免费: 0-800-444-0733 免费: 0-800-444-0724 0-810-444-3355

国家 / 地区 (城市) 国际拨号代码 国家 / 地区代码 城市代码	部门名称或服务区域、 Web 站点和电子邮件地址	区号、 当地电话号码和 免费电话号码
阿鲁巴	Web 站点: <a href="http://www.dell.com.aw">www.dell.com.aw</a> 电子邮件: <a href="mailto:la-techsupport@dell.com">la-techsupport@dell.com</a> 一般支持	免费: 800-1578
澳大利亚 (悉尼) 国际拨号代码: 0011 国家 / 地区代码: 61 城市代码: 2	Web 站点: <a href="http://support.ap.dell.com">support.ap.dell.com</a> 电子邮件: <a href="mailto:support.ap.dell.com/contactus">support.ap.dell.com/contactus</a> 技术支持 (XPS) 一般支持	免费: 1300 790 877 13DELL-133355
奥地利 (维也纳) 国际拨号代码: 900 国家 / 地区代码: 43 城市代码: 1	Web 站点: <a href="http://support.euro.dell.com">support.euro.dell.com</a> 电子邮件: <a href="mailto:tech_support_central_europe@dell.com">tech_support_central_europe@dell.com</a> 家庭 / 小型企业客户销售 家庭 / 小型企业客户传真 家庭 / 小型企业客户服务 重要客户 / 公司客户服务 支持 (针对 XPS) 家庭 / 小型企业客户支持 (其它所有 Dell 计算机) 重要客户 / 公司客户支持 总机	0820 240 530 00 0820 240 530 49 0820 240 530 14 0820 240 530 16 0820 240 530 81 0820 240 530 17 0820 240 530 17 0820 240 530 00
巴哈马	Web 站点: <a href="http://www.dell.com.bs">www.dell.com.bs</a> 电子邮件: <a href="mailto:la-techsupport@dell.com">la-techsupport@dell.com</a> 一般支持	免费: 1-866-874-3038
巴巴多斯	Web 站点: <a href="http://www.dell.com/bb">www.dell.com/bb</a> 电子邮件: <a href="mailto:la-techsupport@dell.com">la-techsupport@dell.com</a> 一般支持	1-800-534-3142
比利时 (布鲁塞尔) 国际拨号代码: 00 国家 / 地区代码: 32 城市代码: 2	Web 站点: <a href="http://support.euro.dell.com">support.euro.dell.com</a> 技术支持 (针对 XPS) 技术支持 (其它所有 Dell 计算机) 技术支持传真 客户服务 公司客户销售 传真 总机	02 481 92 96 02 481 92 88 02 481 92 95 02 713 15 65 02 481 91 00 02 481 92 99 02 481 91 00



国家 / 地区 (城市) 国际拨号代码 国家 / 地区代码 城市代码	部门名称或服务区域、 Web 站点和电子邮件地址	区号、 当地电话号码和 免费电话号码
百慕大群岛	Web 站点: <a href="http://www.dell.com/bm">www.dell.com/bm</a> 电子邮件: <a href="mailto:la-techsupport@dell.com">la-techsupport@dell.com</a> 一般支持	1-877-890-0751
玻利维亚	Web 站点: <a href="http://www.dell.com/bo">www.dell.com/bo</a> 电子邮件: <a href="mailto:la-techsupport@dell.com">la-techsupport@dell.com</a> 一般支持	免费: 800-10-0238
巴西 国际拨号代码: 00 国家 / 地区代码: 55 城市代码: 51	Web 站点: <a href="http://www.dell.com/br">www.dell.com/br</a> 电子邮件: <a href="mailto:BR-TechSupport@dell.com">BR-TechSupport@dell.com</a> 客户服务和技术支持 技术支持传真 客户服务传真 销售	0800 90 3355 51 2104 5470 51 2104 5480 0800 722 3498
英属维尔京群岛	一般支持	免费: 1-866-278-6820
文莱 国家 / 地区代码: 673	技术支持 (马来西亚, 槟城) 客户服务 (马来西亚, 槟城) 合同销售 (马来西亚, 槟城)	604 633 4966 604 633 4888 604 633 4955
加拿大 (安大略省, 北约克) 国际拨号代码: 011	在线订单状态: <a href="http://www.dell.ca/ostatus">www.dell.ca/ostatus</a> Web 站点: <a href="http://support.ca.dell.com">support.ca.dell.com</a> AutoTech (自动硬件和保修支持) 客户服务 (家庭 / 家庭办公室) 客户服务 (小型 / 中型 / 大型企业客户和政府部门) 客户服务 (打印机、投影机、电视机、掌上设备、数字自动点唱机和无线电) 硬件保修电话支持 (XPS) 硬件保修电话支持 (家庭 / 家庭办公室) 硬件保修电话支持 (小型 / 中型 / 大型企业客户和政府部门) 硬件保修电话支持 (打印机、投影机、电视机、掌上设备、数字自动点唱机和无线电) 销售 (家庭 / 小型企业客户) 销售 (中型 / 大型企业客户和政府部门) 备用部件销售和扩展服务销售	免费: 1-800-247-9362 免费: 1-800-847-4096 免费: 1-800-387-5757 免费: 1-800-847-4096 免费: 1-866-398-8977 免费: 1-800-847-4096 免费: 1-800-387-5757 1-877-335-5767 免费: 1-800-387-5752 免费: 1-800-387-5755 1 866 440 3355

国家 / 地区 (城市) 国际拨号代码 国家 / 地区代码 城市代码	部门名称或服务区域、 Web 站点和电子邮件地址	区号、 当地电话号码和 免费电话号码
开曼群岛	电子邮件: la-techsupport@dell.com 一般支持	1-877-262-5415
智利 (圣地亚哥) 国家 / 地区代码: 56 城市代码: 2	Web 站点: www.dell.com/cl 电子邮件: la-techsupport@dell.com 销售和客户服务	免费: 1230-020-4823
中国 (厦门) 国家 / 地区代码: 86 城市代码: 592	技术支持 Web 站点: support.dell.com.cn 技术支持电子邮件: support.dell.com.cn/email 客户服务电子邮件: customer_cn@dell.com 技术支持传真 技术支持 (XPS) 技术支持 (Dimension 和 Inspiron) 技术支持 (OptiPlex、Latitude 和 Dell Precision) 技术支持 (服务器和存储设备) 技术支持 (投影机、PDA、交换机、路由器等)	592 818 1350 免费: 800 858 0540 免费: 800 858 2969 免费: 800 858 0950 免费: 800 858 0960 免费: 800 858 2920
	技术支持 (打印机) 客户服务 客户服务传真 家庭和小型企业 重要客户部 大公司客户 (GCP) 大公司客户 (重要客户) 大公司客户 (北部地区) 大公司客户 (北部地区政府和教育部门) 大公司客户 (东部地区) 大公司客户 (东部地区政府和教育部门) 大公司客户 (Queue Team) 大公司客户 (南部地区) 大公司客户 (西部地区) 大公司客户 (备用部件)	免费: 800 858 2311 免费: 800 858 2060 592 818 1308 免费: 800 858 2222 免费: 800 858 2557 免费: 800 858 2055 免费: 800 858 2628 免费: 800 858 2999 免费: 800 858 2955 免费: 800 858 2020 免费: 800 858 2669 免费: 800 858 2572 免费: 800 858 2355 免费: 800 858 2811 免费: 800 858 2621
哥伦比亚	Web 站点: www.dell.com/cl 电子邮件: la-techsupport@dell.com 一般支持	01-800-915-4755

国家 / 地区 (城市) 国际拨号代码 国家 / 地区代码 城市代码	部门名称或服务区域、 Web 站点和电子邮件地址	区号、 当地电话号码和 免费电话号码
哥斯达黎加	Web 站点: <a href="http://www.dell.com/cr">www.dell.com/cr</a> 电子邮件: <a href="mailto:la-techsupport@dell.com">la-techsupport@dell.com</a> 一般支持	0800-012-0231
捷克共和国 (布拉格) 国际拨号代码: 00 国家 / 地区代码: 420	Web 站点: <a href="http://support.euro.dell.com">support.euro.dell.com</a> 电子邮件: <a href="mailto:czech_dell@dell.com">czech_dell@dell.com</a> 技术支持 客户服务 传真 技术支持传真 总机	22537 2727 22537 2707 22537 2714 22537 2728 22537 2711
丹麦 (哥本哈根) 国际拨号代码: 00 国家 / 地区代码: 45	Web 站点: <a href="http://support.euro.dell.com">support.euro.dell.com</a> 技术支持 (针对 XPS) 技术支持 (其它所有 Dell 计算机) 客户服务 (Relational) 家庭 / 小型企业客户服务 总机 (Relational) 传真总机 (Relational) 总机 (家庭 / 小型企业) 传真总机 (家庭 / 小型企业)	7010 0074 7023 0182 7023 0184 3287 5505 3287 1200 3287 1201 3287 5000 3287 5001
多米尼加	Web 站点: <a href="http://www.dell.com/dm">www.dell.com/dm</a> 电子邮件: <a href="mailto:la-techsupport@dell.com">la-techsupport@dell.com</a> 一般支持	免费: 1-866-278-6821
多米尼加共和国	Web 站点: <a href="http://www.dell.com/do">www.dell.com/do</a> 电子邮件: <a href="mailto:la-techsupport@dell.com">la-techsupport@dell.com</a> 一般支持	1-800-156-1588
厄瓜多尔	Web 站点: <a href="http://www.dell.com/ec">www.dell.com/ec</a> 电子邮件: <a href="mailto:la-techsupport@dell.com">la-techsupport@dell.com</a> 一般支持 (从基多致电) 一般支持 (从瓜亚基尔致电)	免费: 999-119-877-655-3355 免费: 1800-999-119-877-655-3355
萨尔瓦多	Web 站点: <a href="http://www.dell.com/ec">www.dell.com/ec</a> 电子邮件: <a href="mailto:la-techsupport@dell.com">la-techsupport@dell.com</a> 一般支持	800-6132

国家 / 地区 (城市) 国际拨号代码 国家 / 地区代码 城市代码	部门名称或服务区域、 Web 站点和电子邮件地址	区号、 当地电话号码和 免费电话号码
芬兰 (赫尔辛基) 国际拨号代码: 990 国家 / 地区代码: 358 城市代码: 9	Web 站点: support.euro.dell.com 电子邮件: fi_support@dell.com 技术支持 客户服务 总机 销售 (拥有 500 名以下员工) 传真 销售 (拥有 500 名以上员工) 传真	   0207 533 555 0207 533 538 0207 533 533 0207 533 540 0207 533 530 0207 533 533 0207 533 530
法国 (巴黎) (蒙彼利埃) 国际拨号代码: 00 国家 / 地区代码: 33 城市代码: (1) (4)	Web 站点: support.euro.dell.com <b>家庭和小型企业</b> 技术支持 (针对 XPS) 技术支持 (其它所有 Dell 计算机) 客户服务 总机 总机 (从法国以外地区拨打) 销售 传真 传真 (从法国以外地区拨打) <b>公司</b> 技术支持 客户服务 总机 销售 传真	   0825 387 129 0825 387 270 0825 823 833 0825 004 700 04 99 75 40 00 0825 004 700 0825 004 701 04 99 75 40 01  0825 004 719 0825 338 339 01 55 94 71 00 01 55 94 71 00 01 55 94 71 01

国家 / 地区 (城市) 国际拨号代码 国家 / 地区代码 城市代码	部门名称或服务区域、 Web 站点和电子邮件地址	区号、 当地电话号码和 免费电话号
德国 (法兰克福) 国际拨号代码: 00 国家 / 地区代码: 49 城市代码: 69	Web 站点: support.euro.dell.com 电子邮件: tech_support_central_europe@dell.com 技术支持 (针对 XPS) 技术支持 (其它所有 Dell 计算机) 家庭 / 小型企业客户服务 全球分区客户服务 重要客户服务 大客户服务 一般客户服务 总机	069 9792 7222 069 9792-7200 0180-5-224400 069 9792-7320 069 9792-7320 069 9792-7320 069 9792-7320 069 9792-7320 069 9792-7000
希腊 国际拨号代码: 00 国家 / 地区代码: 30	Web 站点: support.euro.dell.com 技术支持 金牌服务技术支持 总机 金牌服务总机 销售 传真	00800-44 14 95 18 00800-44 14 00 83 2108129810 2108129811 2108129800 2108129812
格林纳达	电子邮件: la-techsupport@dell.com 一般支持	免费: 1-866-540-3355
危地马拉	电子邮件: la-techsupport@dell.com 一般支持	1-800-999-0136
圭亚那	电子邮件: la-techsupport@dell.com 一般支持	免费: 1-877-270-4609

国家 / 地区 (城市) 国际拨号代码 国家 / 地区代码 城市代码	部门名称或服务区域、 Web 站点和电子邮件地址	区号、 当地电话号码和 免费电话号码
香港特区 国际拨号代码: 001 国家 / 地区代码: 852	Web 站点: support.ap.dell.com 技术支持电子邮件: support.dell.com.cn/email 技术支持 (XPS) 技术支持 (Dimension 和 Inspiron) 技术支持 (OptiPlex、Latitude 和 Dell Precision) 技术支持 (服务器和存储设备) 技术支持 (投影机、PDA、交换机、路由器等) 客户服务 大公司客户 全球客户程序 中型企业部 家庭和小型企业部	00852-3416 6923 00852-2969 3188 00852-2969 3191 00852-2969 3196 00852-3416 0906 00852-3416 0910 00852-3416 0907 00852-3416 0908 00852-3416 0912 00852-2969 3105
印度	Web 站点: support.ap.dell.com 电子邮件: india_support_desktop@dell.com india_support_notebook@dell.com india_support_Server@dell.com 技术支持 (XPS 计算机)  技术支持 (便携式计算机、台式计算机、服务器 和存储设备) 销售 (大公司客户) 销售 (家庭和小型企业客户)	0802 506 8033 或免费: 1800 425 2066 1600338045 和 1600448046 1600 33 8044 1600 33 8046

国家 / 地区 (城市) 国际拨号代码 国家 / 地区代码 城市代码	部门名称或服务区域、 Web 站点和电子邮件地址	区号、 当地电话号码和 免费电话号码
爱尔兰 (切里伍德) 国际拨号代码: 00 国家 / 地区代码: 353 城市代码: 1	Web 站点: support.euro.dell.com	
	电子邮件: dell_direct_support@dell.com	
	<b>销售</b>	
	销售 (爱尔兰)	01 204 4444
	Dell Outlet	1850 200 778
	在线订购帮助台	1850 200 778
	<b>客户服务</b>	
	家庭用户服务	01 204 4014
	小型企业客户服务	01 204 4014
	公司客户服务	1850 200 982
	<b>技术支持</b>	
	技术支持 (仅针对 XPS 计算机)	1850 200 722
	技术支持 (其它所有 Dell 计算机)	1850 543 543
	<b>一般原则</b>	
传真 / 销售传真	01 204 0103	
总机	01 204 4444	
客户服务 (英国) (仅限于英国境内拨打)	0870 906 0010	
公司客户服务 (仅限于英国境内拨打)	0870 907 4499	
销售 (英国) (仅限于英国境内拨打)	0870 907 4000	
意大利 (米兰) 国际拨号代码: 00 国家 / 地区代码: 39 城市代码: 02	Web 站点: support.euro.dell.com	
	<b>家庭和小型企业</b>	
	技术支持	02 577 826 90
	客户服务	02 696 821 14
	传真	02 696 821 13
	总机	02 696 821 12
	<b>公司</b>	
	技术支持	02 577 826 90
	客户服务	02 577 825 55
	传真	02 575 035 30
总机	02 577 821	
牙买加	电子邮件: la-techsupport@dell.com	
	一般支持 (仅限于牙买加境内拨打)	1-800-440-9205

国家 / 地区 (城市) 国际拨号代码 国家 / 地区代码 城市代码	部门名称或服务区域、 Web 站点和电子邮件地址	区号、 当地电话号码和 免费电话号码
日本 (川崎)	Web 站点: <a href="http://support.jp.dell.com">support.jp.dell.com</a>	
国际拨号代码: 001	技术支持 (XPS)	免费: 0120-937-786
国家 / 地区代码: 81	日本以外地区技术支持 (XPS)	044-520-1235
城市代码: 44	XPS 客户服务 (如果运送过程中订单项目发生丢失或损坏)	044-556-4240
	技术支持 (Dimension 和 Inspiron)	免费: 0120-198-226
	日本以外地区技术支持 (Dimension 和 Inspiron)	81-44-520-1435
	技术支持 (Dell Precision、OptiPlex 和 Latitude)	免费: 0120-198-433
	日本以外地区技术支持 (Dell Precision、OptiPlex 和 Latitude)	81-44-556-3894
	技术支持 (Dell PowerApp™、Dell PowerEdge™、Dell PowerConnect™ 和 Dell PowerVault™)	免费: 0120-198-498
	日本以外地区技术支持 (PowerApp、PowerEdge、PowerConnect 和 PowerVault)	81-44-556-4162
	技术支持 (投影机、PDA、打印机、路由器)	免费: 0120-981-690
	日本以外地区技术支持 (投影机、PDA、打印机、路由器)	81-44-556-3468
	传真服务	044-556-3490
	24 小时订单状态自动查询服务	044-556-3801
	客户服务	044-556-4240
	企业客户销售部 (最多拥有 400 名员工)	044-556-1465
	重要客户部销售 (拥有 400 名以上员工)	044-556-3433
	公共部门销售 (政府机构、教育部门和医疗机构)	044-556-5963
	全球分区 (日本)	044-556-3469
	个人用户	044-556-1760
	总机	044-556-4300



国家 / 地区 (城市) 国际拨号代码 国家 / 地区代码 城市代码	部门名称或服务区域、 Web 站点和电子邮件地址	区号、 当地电话号码和 免费电话号码
<b>韩国 (汉城)</b> 国际拨号代码: 001 国家 / 地区代码: 82 城市代码: 2	电子邮件: krsupport@dell.com 支持 技术支持 (XPS) 支持 (Dimension、PDA、电子设备和附件) 销售 传真 总机	免费: 080-200-3800 免费: 080-999-0283 免费: 080-200-3801 免费: 080-200-3600 2194-6202 2194-6000
<b>拉丁美洲</b>	客户技术支持 (美国, 德克萨斯州, 奥斯汀) 客户服务 (美国, 德克萨斯州, 奥斯汀) 传真 (技术支持和客户服务) (美国, 德克萨斯州, 奥斯汀) 销售 (美国, 德克萨斯州, 奥斯汀) 销售传真 (美国, 德克萨斯州, 奥斯汀)	512 728-4093 512 728-3619 512 728-3883 512 728-4397 512 728-4600 或 512 728-3772
<b>卢森堡</b> 国际拨号代码: 00 国家 / 地区代码: 352	Web 站点: support.euro.dell.com 支持 家庭 / 小型企业客户销售 公司客户销售 客户服务 传真	342 08 08 075 +32 (0)2 713 15 96 26 25 77 81 +32 (0)2 481 91 19 26 25 77 82
<b>澳门特区</b> 国家 / 地区代码: 853	技术支持 客户服务 (中国厦门) 合同销售 (中国厦门)	免费: 0800 105 34 160 910 29 693 115
<b>马来西亚 (檳城)</b> 国际拨号代码: 00 国家 / 地区代码: 60 城市代码: 4	Web 站点: support.ap.dell.com 技术支持 (XPS) 技术支持 (Dell Precision、OptiPlex 和 Latitude) 技术支持 (Dimension、Inspiron、电子设备和附件) 技术支持 (PowerApp、PowerEdge、PowerConnect 和 PowerVault) 客户服务 合同销售 公司客户销售	免费: 1800 885 784 免费: 1 800 880 193 免费: 1 800 881 306 免费: 1800 881 386 免费: 1800 881 306 (选项 6) 免费: 1 800 888 202 免费: 1 800 888 213

国家 / 地区 (城市) 国际拨号代码 国家 / 地区代码 城市代码	部门名称或服务区域、 Web 站点和电子邮件地址	区号、 当地电话号码和 免费电话号码
墨西哥 国际拨号代码: 00 国家 / 地区代码: 52	电子邮件: la-techsupport@dell.com 客户技术支持 销售 客户服务 主要客户	001-877-384-8979 或 001-877-269-3383 50-81-8800 或 01-800-888-3355 001-877-384-8979 或 001-877-269-3383 50-81-8800 或 01-800-888-3355
蒙塞拉特岛	电子邮件: la-techsupport@dell.com 一般支持	免费: 1-866-278-6822
荷属安的列斯群岛	电子邮件: la-techsupport@dell.com 一般支持	001-800-882-1519
荷兰 (阿姆斯特丹) 国际拨号代码: 00 国家 / 地区代码: 31 城市代码: 20	Web 站点: support.euro.dell.com 技术支持 (针对 XPS) 技术支持 (其它所有 Dell 计算机) 技术支持传真 家庭 / 小型企业客户服务 客户服务 (Relational) 家庭 / 小型企业客户销售 销售 (Relational) 家庭 / 小型企业客户销售传真 销售传真 (Relational) 总机 总机传真	020 674 45 94 020 674 45 00 020 674 47 66 020 674 42 00 020 674 4325 020 674 55 00 020 674 50 00 020 674 47 75 020 674 47 50 020 674 50 00 020 674 47 50
新西兰 国际拨号代码: 00 国家 / 地区代码: 64	Web 站点: support.ap.dell.com 电子邮件: support.ap.dell.com/contactus 技术支持 (XPS) 一般支持	免费: 0800 335 540 0800 441 567
尼加拉瓜	电子邮件: la-techsupport@dell.com 一般支持	001-800-220-1377

国家 / 地区 (城市) 国际拨号代码 国家 / 地区代码 城市代码	部门名称或服务区域、 Web 站点和电子邮件地址	区号、 当地电话号码和 免费电话号码
<b>挪威 (利萨克)</b> 国际拨号代码: 00 国家 / 地区代码: 47	Web 站点: <a href="http://support.euro.dell.com">support.euro.dell.com</a> 技术支持 (针对 XPS) 技术支持 (其它所有 Dell 产品) 客户服务 (Relational) 家庭 / 小型企业客户服务 总机 传真总机	815 35 043 671 16882 671 17575 23162298 671 16800 671 16865
<b>巴拿马</b>	电子邮件: <a href="mailto:la-techsupport@dell.com">la-techsupport@dell.com</a> 一般支持	011-800-507-1264
<b>秘鲁</b>	电子邮件: <a href="mailto:la-techsupport@dell.com">la-techsupport@dell.com</a> 一般支持	0800-50-669
<b>波兰 (华沙)</b> 国际拨号代码: 011 国家 / 地区代码: 48 城市代码: 22	Web 站点: <a href="http://support.euro.dell.com">support.euro.dell.com</a> 电子邮件: <a href="mailto:pl_support_tech@dell.com">pl_support_tech@dell.com</a> 客户服务电话 客户服务 销售 客户服务传真 接待处传真 总机	57 95 700 57 95 999 57 95 999 57 95 806 57 95 998 57 95 999
<b>葡萄牙</b> 国际拨号代码: 00 国家 / 地区代码: 351	Web 站点: <a href="http://support.euro.dell.com">support.euro.dell.com</a> 技术支持 客户服务 销售  传真	707200149 800 300 413 800 300 410 或 800 300 411 或 800 300 412 或 21 422 07 10 21 424 01 12
<b>波多黎各</b>	电子邮件: <a href="mailto:la-techsupport@dell.com">la-techsupport@dell.com</a> 一般支持	1-877-537-3355
<b>圣基茨和尼维斯</b>	Web 站点: <a href="http://www.dell.com/kn">www.dell.com/kn</a> 电子邮件: <a href="mailto:la-techsupport@dell.com">la-techsupport@dell.com</a> 一般支持	免费: 1-866-540-3355

国家 / 地区 (城市) 国际拨号代码 国家 / 地区代码 城市代码	部门名称或服务区域、 Web 站点和电子邮件地址	区号、 当地电话号码和 免费电话号码
圣卢西亚	Web 站点: <a href="http://www.dell.com/lc">www.dell.com/lc</a> 电子邮件: <a href="mailto:la-techsupport@dell.com">la-techsupport@dell.com</a> 一般支持	免费: 1-866-464-4352
圣文森特和格林纳丁斯	Web 站点: <a href="http://www.dell.com/vc">www.dell.com/vc</a> 电子邮件: <a href="mailto:la-techsupport@dell.com">la-techsupport@dell.com</a> 一般支持	免费: 1-866-464-4353
新加坡 (新加坡) 国际拨号代码: 005 国家 / 地区代码: 65	<b>注:</b> 此部分的电话号码仅限从新加坡或马来西亚拨打。 Web 站点: <a href="http://support.ap.dell.com">support.ap.dell.com</a> 技术支持 (XPS) 技术支持 (Dimension、Inspiron、电子设备和附件) 技术支持 (OptiPlex、Latitude 和 Dell Precision) 技术支持 (PowerApp、PowerEdge、PowerConnect 和 PowerVault) 客户服务 合同销售 公司客户销售	免费: 1800 394 7464 免费: 1 800 394 7430 免费: 1 800 394 7488 免费: 1 800 394 7478 免费: 1 800 394 7430 (选项 6) 免费: 1 800 394 7412 免费: 1 800 394 7419
斯洛伐克 (布拉格) 国际拨号代码: 00 国家 / 地区代码: 421	Web 站点: <a href="http://support.euro.dell.com">support.euro.dell.com</a> 电子邮件: <a href="mailto:czech_dell@dell.com">czech_dell@dell.com</a> 技术支持 客户服务 传真 技术传真 总机 (销售)	02 5441 5727 420 22537 2707 02 5441 8328 02 5441 8328 02 5441 7585
南非 (约翰内斯堡) 国际拨号代码: 09/091 国家 / 地区代码: 27 城市代码: 11	Web 站点: <a href="http://support.euro.dell.com">support.euro.dell.com</a> 电子邮件: <a href="mailto:dell_za_support@dell.com">dell_za_support@dell.com</a> 金牌服务 技术支持 客户服务 销售 传真 总机	011 709 7713 011 709 7710 011 709 7707 011 709 7700 011 706 0495 011 709 7700

国家 / 地区 (城市) 国际拨号代码 国家 / 地区代码 城市代码	部门名称或服务区域、 Web 站点和电子邮件地址	区号、 当地电话号码和 免费电话号码
东南亚及太平洋国家和地区	技术支持、客户服务和销售 (马来西亚, 槟城)	604 633 4810
西班牙 (马德里)	Web 站点: <a href="http://support.euro.dell.com">support.euro.dell.com</a>	
国际拨号代码: 00	<b>家庭和小型企业</b>	
国家 / 地区代码: 34	技术支持	902 100 130
城市代码: 91	客户服务	902 118 540
	销售	902 118 541
	总机	902 118 541
	传真	902 118 539
	<b>公司</b>	
	技术支持	902 100 130
	客户服务	902 115 236
	总机	91 722 92 00
	传真	91 722 95 83
瑞典 (乌普兰斯韦斯比)	Web 站点: <a href="http://support.euro.dell.com">support.euro.dell.com</a>	
国际拨号代码: 00	技术支持 (针对 XPS)	0771 340 340
国家 / 地区代码: 46	技术支持 (其它所有 Dell 产品)	08 590 05 199
城市代码: 8	客户服务 (Relational)	08 590 05 642
	家庭 / 小型企业客户服务	08 587 70 527
	员工购买计划 (EPP) 支持	020 140 14 44
	技术支持传真	08 590 05 594
	销售	08 590 05 185
瑞士 (日内瓦)	Web 站点: <a href="http://support.euro.dell.com">support.euro.dell.com</a>	
国际拨号代码: 00	电子邮件:	
国家 / 地区代码: 41	<a href="mailto:Tech_support_central_Europe@dell.com">Tech_support_central_Europe@dell.com</a>	
城市代码: 22	技术支持 (针对 XPS)	0848 33 88 57
	技术支持 (家庭和小型企业客户) (其它所有 Dell 产品)	0844 811 411
	技术支持 (公司客户)	0844 822 844
	客户服务 (家庭和小型企业客户)	0848 802 202
	客户服务 (公司客户)	0848 821 721
	传真	022 799 01 90
	总机	022 799 01 01

国家 / 地区 (城市) 国际拨号代码 国家 / 地区代码 城市代码	部门名称或服务区域、 Web 站点和电子邮件地址	区号、 当地电话号码和 免费电话号码
台湾地区 国际拨号代码: 002 国家 / 地区代码: 886	Web 站点: <a href="http://support.ap.dell.com">support.ap.dell.com</a> 电子邮件: <a href="mailto:support.dell.com.cn/email">support.dell.com.cn/email</a> 技术支持 (XPS) 技术支持 (OptiPlex、Latitude、Inspiron、Dimension、电子设备和附件) 技术支持 (服务器和存储设备) 客户服务  合同销售 公司客户销售	免费: 0080 186 3085 免费: 0080 186 1011 免费: 0080 160 1256 免费: 00801 160 1250 (选项 5) 免费: 0080 165 1228 免费: 0080 165 1227
泰国 国际拨号代码: 001 国家 / 地区代码: 66	Web 站点: <a href="http://support.ap.dell.com">support.ap.dell.com</a> 技术支持 (OptiPlex、Latitude 和 Dell Precision) 技术支持 (PowerApp、PowerEdge、PowerConnect 和 PowerVault) 客户服务  公司客户销售 合同销售	免费: 1800 0060 07 免费: 1800 0600 09 免费: 1800 006 007 (选项 7) 免费: 1800 006 009 免费: 1800 006 006
特立尼达和多巴哥	Web 站点: <a href="http://www.dell.com/tt">www.dell.com/tt</a> 电子邮件: <a href="mailto:la-techsupport@dell.com">la-techsupport@dell.com</a> 一般支持	免费: 1-888-799-5908
特克斯群岛和凯科斯群岛	Web 站点: <a href="http://www.dell.com/tc">www.dell.com/tc</a> 电子邮件: <a href="mailto:la-techsupport@dell.com">la-techsupport@dell.com</a> 一般支持	免费: 1-877-441-4735

国家 / 地区 (城市) 国际拨号代码 国家 / 地区代码 城市代码	部门名称或服务区域、 Web 站点和电子邮件地址	区号、 当地电话号码和 免费电话号码
英国 (布拉克内尔) 国际拨号代码: 00 国家 / 地区代码: 44 城市代码: 1344	Web 站点: <a href="http://support.euro.dell.com">support.euro.dell.com</a> 电子邮件: <a href="mailto:dell_direct_support@dell.com">dell_direct_support@dell.com</a> 客户服务 Web 站点: <a href="http://support.euro.dell.com/uk/en/ECare/form/home.asp">support.euro.dell.com/uk/en/ECare/form/home.asp</a>	
	<b>销售</b>	
	家庭和小型企业客户销售	0870 907 4000
	公司 / 公共部门客户销售	01344 860 456
	<b>客户服务</b>	
	家庭和小型企业客户服务	0870 906 0010
	公司客户服务	01344 373 185
	重要客户 (拥有 500 至 5000 名员工)	0870 906 0010
	全球客户服务	01344 373 186
	中央政府客户服务	01344 373 193
	地方政府和教育部门客户服务	01344 373 199
	医疗机构客户服务	01344 373 194
	<b>技术支持</b>	
	技术支持 (仅针对 XPS 计算机)	0870 366 4180
	技术支持 (公司 / 重要客户 / PCA [ 拥有 1000 名以上员工 ])	0870 908 0500
	技术支持 (针对所有其它产品)	0870 353 0800
	<b>一般原则</b>	
	家庭和小型企业传真	0870 907 4006
<b>乌拉圭</b>	Web 站点: <a href="http://www.dell.com/uy">www.dell.com/uy</a> 电子邮件: <a href="mailto:la-techsupport@dell.com">la-techsupport@dell.com</a> 一般支持	免费: 000-413-598-2521

国家 / 地区 (城市) 国际拨号代码 国家 / 地区代码 城市代码	部门名称或服务区域、 Web 站点和电子邮件地址	区号、 当地电话号码和 免费电话号码
美国 (德克萨斯州, 奥斯汀) 国际拨号代码: 011 国家 / 地区代码: 1	订单状态自动查询服务	免费: 1-800-433-9014
	AutoTech (便携式和台式计算机)	免费: 1-800-247-9362
	硬件和保修支持 (Dell TV、打印机和投影机) (关系客户)	免费: 1-877-459-7298
	美国个人用户 XPS 支持	免费: 1-800-232-8544
	<b>个人用户</b> (家庭和家庭办公室) 支持 (其它所有 Dell 产品)	免费: 1-800-624-9896
	客户服务	免费: 1-800-624-9897
	员工购买计划 (EPP) 客户	免费: 1-800-695-8133
	财务服务 Web 站点: <a href="http://www.dellfinancialservices.com">www.dellfinancialservices.com</a>	
	财务服务 (租赁 / 贷款)	免费: 1-877-577-3355
	财务服务 (Dell 重要客户 [DPA])	免费: 1-800-283-2210
	<b>企业</b>	
	客户服务和支持	免费: 1-800-456-3355
	员工购买计划 (EPP) 客户	免费: 1-800-695-8133
	支持 (打印机、投影机、PDA 和 MP3 播放器)	免费: 1-877-459-7298
	<b>公共部门</b> (政府、教育部门和医疗机构)	
	客户服务和支持	免费: 1-800-456-3355
	员工购买计划 (EPP) 客户	免费: 1-800-695-8133
	Dell 销售	免费: 1-800-289-3355
		免费: 1-800-879-3355
	Dell Outlet Store (Dell 重新配备的计算机)	免费: 1-888-798-7561
软件和外围设备销售	免费: 1-800-671-3355	
备用部件销售	免费: 1-800-357-3355	
扩展服务和保修销售	免费: 1-800-247-4618	
传真	免费: 1-800-727-8320	
Dell 为失聪人士、听力有困难或有语言障碍人士 提供的服务	免费: 1-877-DELLTTY (1-877-335-5889)	
美属维尔京群岛	电子邮件: <a href="mailto:la-techsupport@dell.com">la-techsupport@dell.com</a> 一般支持	免费: 1-877-702-4360
委内瑞拉	Web 站点: <a href="http://www.dell.com/ve">www.dell.com/ve</a> 电子邮件: <a href="mailto:la-techsupport@dell.com">la-techsupport@dell.com</a> 一般支持	0800-100-4752







# 词汇表

本节定义或说明了系统说明文件中使用的技术术语、缩写词和缩略词。

**A** — 安培。

**AC** — 交流电。

**ACPI** — 高级配置和电源接口。一种用于启用操作系统以进行配置和电源管理的标准接口。

**ANSI** — 美国国家标准协会。负责制订美国技术标准的主要组织。

**ASCII** — 美国信息交换标准代码。

**BIOS** — 基本输入/输出系统。系统的 BIOS 包含存储在快擦写内存芯片中的程序。BIOS 可以控制：

- 处理器和外围设备之间的通信
- 其它功能，例如系统信息

**BMC** — 底板管理控制器。

**BTU** — 英制热量单位。

**C** — 摄氏。

**CD** — 光盘。CD 驱动器利用光学技术从 CD 读取数据。

**cm** — 厘米。

**cmos** — 互补金属氧化物半导体。

**COMn** — 系统中串行端口的设备名称。

**CPU** — 中央处理器。请参阅**处理器**。

**DC** — 直流电。

**DDR** — 双数据速率。内存模块中用于使输出增加一倍的技术。

**DHCP** — 动态主机配置协议。一种将 IP 地址自动分配给客户机系统的方法。

**DIMM** — 双列直插式内存模块。另请参阅**内存模块**。

**DIN** — 德国工业标准。

**DMA** — 直接内存访问。DMA 通道使某些类型的数据可以绕过处理器而直接在 RAM 和设备之间进行传输。

**DMI** — 桌面管理接口。通过收集有关系统组件（例如操作系统、内存、外围设备、扩充卡和资产标签）的信息，DMI 可实现对系统软件和硬件的管理。

**DNS** — 域名系统。一种将 Internet 域名（例如 **www.dell.com**）转换成 IP 地址（例如 143.166.83.200）的方法。

**DRAM** — 动态随机访问内存。系统的 RAM 通常全部由 DRAM 芯片组成。

**DVD** — 数字多用盘。

**ECC** — 差错校验。

**EEPROM** — 电可擦可编程只读存储器。

**EMC** — 电磁兼容性。

**EMI** — 电磁干扰。

**ESD** — 静电释放。

**ESM** — 嵌入式服务器管理。

**F** — 华氏。

**FAT** — 文件分配表。MS-DOS 使用的文件系统结构，用于组织和记录文件的存储。Microsoft® Windows® 操作系统可以选择使用 FAT 文件系统结构。

**ft** — 英尺。

**FBD** — 全缓冲 DIMM。

**FSB** — 前端总线。FSB 是处理器和主存储器 (RAM) 之间的数据通道和物理接口。**LAN** — 局域网。LAN 通常局限于同一座建筑物或几座相邻建筑物之内，所有设备通过专用线路连接至 LAN。

**FTP** — 文件传输协议。

**g** — 克。

**G** — 重力。

**Gb** — 吉位；1024 兆位或 1,073,741,824 位。

**GB** — 吉字节；1024 兆字节或 1,073,741,824 字节。但是，在指硬盘驱动器的容量时，该术语通常舍入为 1,000,000,000 字节。

**h** — 十六进制。以 16 为基的记数系统，在编程中通常用于识别系统 RAM 的地址和设备的 I/O 内存地址。在文本中，十六进制数字后面通常带有 *h*。

**Hz** — 赫兹。

**I/O** — 输入 / 输出。键盘是输入设备，显示器是输出设备。通常，I/O 活动和计算活动是可以区分开的。

**ID** — 标识。

**IDE** — 集成驱动电子设备。系统板和存储设备之间的标准接口。

**IP** — 网际协议。

**IPX** — 互联网信息包交换。

**IRQ** — 中断请求。一种信号，表示数据将要发送到外围设备或者外围设备将要接收数据，它通过 IRQ 线路传送到处理器。必须为每个已连接的外围设备分配一个 IRQ 号码。虽然两个设备可以共享同一个 IRQ 分配，但是您不能同时运行这两个设备。

**K** — 千；1000。

**Kb** — 千位；1024 位。

**KB** — 千字节；1024 字节。

**Kbps** — 千位 / 秒。

**KBps** — 千位 / 秒。

**kg** — 千克；1000 克。

**kHz** — 千赫兹。

**KMM** — 键盘 / 显示器 / 鼠标。

**KVM** — 键盘 / 视频 / 鼠标。KVM 指一种切换器，允许选择显示视频和使用键盘及鼠标的系统。

**lb** — 磅。

**LCD** — 液晶显示屏。

**LED** — 发光二极管。一种在电流通过时亮起的电子设备。

**LGA** — 平面栅极阵列。一种处理器插槽。与 PGA 接口不同，LGA 接口在芯片上没有插针，相反该芯片具有与系统板上的插针接触的垫。

**Linux** — 类似于 UNIX 的一种操作系统，可以在多种硬件系统中运行。Linux 是免费的开放源代码软件；但是，由 Red Hat Software 等供应商销售的完整 Linux 及其技术支持和培训是需要付费的。

**LVD** — 低电压差动。

**m** — 米。

**mA** — 毫安。

**MAC 地址** — 介质访问控制地址。系统在网络上的唯一硬件编号。

**mAh** — 毫安小时。

**Mb** — 兆位；1,048,576 位。

**MB** — 兆字节；1048,576 字节。但是，在指硬盘驱动器的容量时，该术语通常舍入为 1,000,000 字节。

**Mbps** — 兆位 / 秒。

**MBps** — 兆字节 / 秒。

**MBR** — 主引导记录。

**MHz** — 兆赫兹。

**mm** — 毫米。

**ms** — 毫秒。

**MS-DOS®** — Microsoft 磁盘操作系统。

**NAS** — 网络连接存储。NAS 是用于在网络上实现共享存储的概念之一。NAS 系统具有自己的操作系统、集成硬件和软件，它们经过优化，可以满足特定的存储需要。

**NIC** — 网络接口控制器。安装或集成在系统中的设备，用于连接至网络。

**NMI** — 不可屏蔽中断。设备向处理器发送 NMI，以通知有关硬件的错误。

**ns** — 纳秒。

**NTFS** — Windows 2000 操作系统中的 NT 文件系统选项。

**NVRAM** — 非易失性随机存取存储器。系统关闭后不会丢失其内容的存储器。NVRAM 用于维护日期、时间和系统配置信息。

**PCI** — 外围组件互连。一种本地总线实施标准。

**PDU** — 配电装置。一种具有多个电源插座的电源，可以为机架中的服务器和存储系统提供电源。

**PGA** — 插针栅极阵列。一种允许您卸下处理器芯片的处理器插槽。

**POST** — 开机自测。在您打开系统后、载入操作系统之前，POST 将检测各种系统组件（例如 RAM 和硬盘驱动器）。

**PS/2** — 个人系统 /2。

**PXE** — 预引导执行环境。一种通过 LAN 引导系统的方法（不使用硬盘驱动器或可引导软盘）。

**RAID** — 独立磁盘冗余阵列。提供数据冗余的一种方法。一些常用的 RAID 实现包括 RAID 0、RAID 1、RAID 5、RAID 10 和 RAID 50。另请参阅**数据保护、镜像和分拆**。

**RAM** — 随机存取存储器。系统的主要暂时存储区域，用于存储程序指令和数据。关闭系统后，RAM 中存储的所有信息都将丢失。

**RAS** — 远程访问服务。此服务使运行 Windows 操作系统的用户可以使用调制解调器从各自的系统远程访问网络。

**ROM** — 只读存储器。您的系统包含一些对系统运行至关重要的程序，以 ROM 代码的形式存在。即使在关闭系统后，ROM 芯片中的内容仍然存在。例如，ROM 代码中包括启动系统引导例行程序和 POST 的程序。

**ROMB** — 主板 RAID。

**rpm** — 转 / 分钟。

**RTC** — 实时时钟。

**SAS** — 串行连接的 SCSI。

**SATA** — 串行高级技术附件。系统板和存储设备之间的标准接口。

**SCSI** — 小型计算机系统接口。一种 I/O 总线接口，比标准端口的数据传输速率要快。

**SDRAM** — 同步动态随机访问内存。

**sec** — 秒。

**SEL** — 系统事件日志。系统管理软件用它来记录系统事件和错误。

**SMART** — 自我监测分析和报告技术。允许硬盘驱动器向系统 BIOS 报告错误和故障，然后将错误信息显示在屏幕上。

**SMP** — 对称多处理。用于描述一个系统，该系统具有两个或多个通过高带宽链路连接、并由操作系统管理的处理器，其中每个处理器对 I/O 设备具有同等的访问权限。

**SNMP** — 简单网络管理协议。一种行业标准接口，使网络管理员可以远程监测和管理工作站。

**SVGA** — 超级视频图形阵列。VGA 和 SVGA 是视频适配器的视频标准。与以前的标准相比，它们的分辨率更高，颜色显示能力更强。

**system.ini 文件** — Windows 操作系统的启动文件。启动 Windows 时，Windows 将查询 **system.ini** 文件以确定 Windows 运行环境的各个选项。此外，**system.ini** 文件还记录了为 Windows 安装的视频、鼠标和键盘驱动程序。

**TCP/IP** — 传输控制协议 / 网际协议。

**UNIX** — 通用 Internet 交换。UNIX 早于 Linux，是以 C 编程语言编写的操作系统。

**UPS** — 不间断电源设备。断电时自动为系统供电的电池电源装置。

**USB** — 通用串行总线。USB 连接器可为多个 USB 兼容设备（例如鼠标和键盘）提供单一连接点。USB 设备可以在系统运行时进行连接或断开连接。

**UTP** — 非屏蔽双绞线。一种用于将企业或家庭中的系统连接到电话线的电缆。

**V** — 伏特。

**VAC** — 交流电压。

**VDC** — 直流电压。

**VGA** — 视频图形阵列。VGA 和 SVGA 是视频适配器的视频标准。与以前的标准相比，它们的分辨率更高，颜色显示能力更强。

**W** — 瓦特。

**WH** — 瓦特小时。

**win.ini 文件** — Windows 操作系统的启动文件。启动 Windows 时，Windows 将查询 **win.ini** 文件以确定 Windows 运行环境的各个选项。**win.ini** 文件通常还包括硬盘驱动器中安装的 Windows 应用程序的可选设置。

**Windows 2000** — 一种集成而完整的 Microsoft Windows 操作系统，不需要 MS-DOS，它增强了操作系统性能、易用性、工作组功能，并简化了文件的管理和浏览。

**Windows Powered** — 一种设计为在 NAS 系统上使用的 Windows 操作系统。对于 NAS 系统，Windows Powered 操作系统专门为网络客户端提供文件服务。

**Windows Server<sup>®</sup> 2003** — 一套 Microsoft 软件技术，可以通过使用 XML Web 服务来实现软件集成。XML Web 服务是用 XML 编写的可重复使用的小应用程序，使数据可以在其它未连接的源之间传输。

**XML** — 可扩展标记语言。XML 是创建公用信息格式并在 WWW、内部网及其它位置共享格式和数据的一种方式。

**ZIF** — 零插入力。

**保护模式** — 一种运行模式，可以使操作系统实现：

- 16 MB 至 4 GB 的内存地址空间
- 多任务处理
- 虚拟内存，一种使用硬盘驱动器增加可寻址内存的方法。

Windows 2000 和 UNIX 32 位操作系统以保护模式运行。MS-DOS 不能以保护模式运行。

**备份** — 程序或数据文件的副本。作为预防措施，请定期备份系统硬盘驱动器。在对系统配置进行更改之前，请备份操作系统的重要启动文件。

**备用电池** — 系统关闭时，备用电池用于在特定的内存区域中维护系统配置、日期和时间信息。

**本地总线** — 在具备本地总线扩充功能的系统上，某些外围设备（例如视频适配器电路）的运行速度可以比使用传统扩充总线时快得多。另请参阅**总线**。

**常规内存** — RAM 的第一个 640 KB。所有系统中均有常规内存。除非经过特殊设计，否则 MS-DOS<sup>®</sup> 程序只能在常规内存中运行。

**处理器** — 系统中的主要计算芯片，用于控制算术和逻辑函数的解释和执行。通常，针对一种处理器编写的软件必须经过修改后才能在其它处理器上运行。**CPU** 是处理器的同义词。

**串行端口** — 一种 I/O 端口，经常用于将调制解调器连接至系统。通常，您可以根据其 9 针连接器来识别系统中的串行端口。

**刀片式服务器** — 包括处理器、存储器和硬盘驱动器的模块。这些模块安装在包括电源设备和风扇的机箱内。

**分拆** — 磁盘分拆将数据写入一个阵列的三个或三个以上磁盘中，但仅使用每个磁盘的部分空间。对于所使用的每个磁盘，“磁条”所使用的空间大小相同。虚拟磁盘可以使用阵列中同一组磁盘的若干个磁条。另请参阅**数据保护、镜像和 RAID**。

**分区** — 您可以使用 **fdisk** 命令将硬盘驱动器分成多个称为分区的物理部分。每个分区均可包含多个逻辑驱动器。您必须使用 **format** 命令格式化每个逻辑驱动器。

**服务标签** — 系统上的条形码标签，用于在致电 Dell 寻求技术支持时识别系统。

**高速缓存** — 一种高速存储区域，用于保存数据或指令的副本以进行快速数据检索。如果程序请求访问磁盘驱动器中的数据且该数据位于高速缓存中，磁盘高速缓存公用程序可以从 RAM 中检索数据，这比从磁盘驱动器检索数据更快。

**格式化** — 准备硬盘驱动器或软盘以用于存储文件的过程。无条件格式化将删除存储在磁盘中的所有数据。

**公用程序** — 用于管理系统资源（例如内存、磁盘驱动器或打印机）的程序。

**环境温度** — 系统所在的区域或房间的温度。

**奇偶校验** — 与数据块相关的冗余信息。

**集成镜像** — 提供两个驱动器的同步物理镜像。集成镜像功能由系统硬件提供。另请参阅**镜像**。

**简单磁盘卷** — 单个动态物理磁盘上的可用空间卷。

**镜像** — 一种数据冗余，使用一组物理驱动器存储数据，并使用一组或多组附加驱动器存储这些数据的副本。镜像功能由软件提供。另请参阅**数据保护、集成镜像、分拆和 RAID**。

**可引导软盘** — 如果不能从硬盘驱动器引导系统，可以使用可引导软盘启动系统。

**控制面板** — 系统的一部分，包含指示灯和控件（例如电源按钮和电源指示灯）。

**控制器** — 一种芯片，用于控制处理器与内存之间或处理器与外围设备之间的数据传输。

**快擦写存储器** — 一种 EEPROM 芯片，即使仍然安装在系统中，也可以通过软盘中的公用程序重新进行编程；大多数 EEPROM 芯片只能通过特殊的编程设备进行重写。

**扩充卡** — 一种添加式插卡（例如 NIC 或 SCSI 适配器），可插入系统板上的扩充卡连接器中。通过提供扩充总线 and 外围设备之间的接口，扩充卡可以为系统添加某些专门功能。

**扩充卡连接器** — 一种位于系统板或提升板上的连接器，用于插接扩充卡。

**扩充总线** — 系统包含一条扩充总线，使处理器能够与外围设备的控制器（例如 NIC）进行通信。

**目录** — 目录以层次化、“倒置树状”结构维护磁盘上相关的文件。每个磁盘均有一个“根”目录。从根目录分支出的其它目录称为子目录。子目录可以包含由其分支出的其它目录。

**内部处理器高速缓存** — 内置于处理器的指令和数据高速缓存。

**内存** — 系统中用于存储基本系统数据的区域。系统可以包括若干种不同形式的内存，例如集成内存（ROM 和 RAM）和添加式内存模块（DIMM）。

**内存地址** — 系统 RAM 中的特定位置，通常以十六进制数字表示。

**内存模块** — 包含 DRAM 芯片的小型电路板，与系统板相连接。

**热插拔** — 描述系统的特性，即您可以在系统运行时安装或卸下系统组件。

**上行链路端口** — 网络集线器或交换机上的一个端口，用于连接其它集线器或交换机（无需绞接电缆）。

**设备驱动程序** — 一种程序，使操作系统或某些其它程序能够与外围设备正确接合。某些设备驱动程序（例如网络驱动程序）必须通过 `config.sys` 文件载入或者作为内存驻留程序（通常通过 `autoexec.bat` 文件）载入。其它驱动程序则必须在启动使用该驱动程序的程序时载入。

**生成** — 生成或连接，磁盘卷将多个磁盘上未分配的空间组合成一个逻辑卷，从而可以更有效地使用多磁盘系统上的所有空间和所有驱动器号。

**视频分辨率** — 视频分辨率（例如 800 x 600）表示为横向像素数乘以纵向像素数。要以特定的图形分辨率显示程序，您必须安装相应的视频驱动程序，并且显示器必须支持此分辨率。

**视频内存** — 除系统 RAM 之外，大多数 VGA 和 SVGA 视频适配器也包括内存芯片。如果视频驱动程序和显示器性能配备得当，程序能够显示的颜色数主要受所安装的视频内存数的影响。

**视频驱动程序** — 一种程序，允许按照选定分辨率和所需颜色数来显示图形模式的应用程序和操作系统。您可能需要视频驱动程序，以与系统中安装的视频适配器相匹配。

**视频适配器** — 与显示器配合以共同提供系统视频功能的逻辑电路。视频适配器可以集成至系统板，也可以是插入扩充槽的扩充卡。

**数据保护** — 一种数据冗余类型，使用一组物理驱动器存储数据，并使用附加驱动器存储奇偶校验数据。另请参阅 **镜像**、**分拆** 和 **RAID**。

**跳线** — 电路板上带有两个或多个突起插针的小块。带电线的塑料插头可插在插针上。电线与插针连接形成电路，提供了一种更改电路板中电路的方法，简单易行而又便于恢复。

**图形模式** — 一种视频模式，可以定义为  $x$  个水平像素乘  $y$  个垂直像素乘  $z$  种颜色。

**外围设备** — 连接至系统的内部或外部设备，例如软盘驱动器或键盘。

**位** — 可由系统解释的最小信息单位。

**无外设系统** — 无需连接键盘、鼠标或显示器即可运行的系统或设备。通常，可以使用 Internet 浏览器通过网络管理无外设系统。

**系统板** — 作为主要的电路板，系统板通常包含系统的大多数整体组件，例如处理器、RAM、外围设备控制器以及各种 ROM 芯片。

**系统内存** — 请参阅 RAM。

**系统配置信息** — 内存中存储的数据，告知系统安装了哪些硬件，以及应当如何配置系统以运行这些硬件。

**系统软盘** — 请参阅 **可引导软盘**。

**系统设置程序** — 一种基于 BIOS 的程序，使您可以配置系统硬件并通过设置密码保护等功能自定义系统的运行。由于系统设置程序存储在 NVRAM 中，所有设置均保持有效直至您再次更改这些设置。

**像素** — 视频显示屏上的一个点。像素按行和列排列以生成图像。视频分辨率表示为横向像素数乘以纵向像素数，例如 640 x 480。

**协处理器** — 一种芯片，可以帮助系统的处理器执行特定的处理任务。例如，数学协处理器执行数字处理。

**引导例行程序** — 当您启动系统时，引导例行程序将清空所有内存，初始化设备，并载入操作系统。只要操作系统能够响应，您就可以按 <Ctrl><Alt><Del> 组合键重新引导（也称为**暖引导**）系统。否则，您必须按重启动按钮或者关闭系统后再将其打开，以重新启动系统。

**应用程序** — 旨在帮助您执行某一特定任务或一系列任务的软件。应用程序在操作系统中运行。

**诊断程序** — 一整套针对您的系统的测试程序。

**只读文件** — 只读文件是一种禁止编辑或删除的文件。

**终结处理** — 某些设备（例如 SCSI 电缆两端的最后一个设备）必须进行终结处理，以防止电缆中的反射和乱真信号。将此类设备连接至序列中时，您可能需要启用或禁用设备上的终结处理。方法是更改设备上的跳线或开关设置，或者更改设备配置软件中的设置。

**主机适配器** — 主机适配器实现系统总线与外围设备的控制器之间的通信。（硬盘驱动器控制器子系统包括集成的主机适配器电路。）要将 SCSI 扩充总线添加至系统，您必须安装或连接相应的主机适配器。

**资产标签** — 分配给系统的独特代码（通常由管理员进行分配），用于安全保护或跟踪。

**自述文件** — 软件或硬件附带的文本文件，包含补充或更新产品说明文件的信息。

**总线** — 系统组件之间的信息通道。系统包含一条扩充总线，使处理器可以与控制器（用于控制连接至系统的外围设备）进行通信。系统中还包含地址总线和数据总线，用于处理器和 RAM 之间的通信。

**组** — 当涉及 DMI 时，组是用于定义可管理组件的公用信息（或属性）的数据结构。

**组合键** — 要求您同时按多个键的命令（例如 <Ctrl><Alt><Del> 组合键）。

**组件** — 当涉及 DMI 时，组件包括与 DMI 兼容的操作系统、计算机系统、扩充卡和外围设备。每个组件均由定义为与该组件相关的群组和属性组成。



# 索引

## 英文

### BMC

- 配置, 33
- 设置模块, 10

### CD/DVD 驱动器

请参阅光盘驱动器。

### Dell

- 联络, 94-95

### IRQ

- 避免冲突, 66
- 线路分配, 66

### NIC

- 故障排除, 69
- 指示灯, 13

### PCI 总线

- 提升板选项, 44, 89

### POST 击键, 10

### PowerNow!, 28

### PXE 引导

- 进入, 10

### RAID 控制器

- 安装, 55
- 故障排除, 76

### SAS RAID 控制器

- 安装, 55
- 故障排除, 76

### SAS 配置公用程序

- 进入, 10

### SAS 硬盘驱动器, 54

### SATA 硬盘驱动器, 54

### USB 设备

- 故障排除, 69

### ZIF 插槽, 49

## A

### 安全, 65

### 安装

- SAS/SATA 硬盘驱动器, 55
- 处理器, 49, 51
- 光盘驱动器, 53
- 控制面板部件, 60
- 扩充卡, 44
- 扩充卡提升板, 58
- 内存模块, 48
- 系统板, 62

## B

### 背面板部件, 12

## C

### 处理器

- 安装, 51
- 故障排除, 78
- 升级, 49
- 装回, 49

### 串行 I/O 设备

- 故障排除, 68

### 错误信息, 23

## D

### 挡板

- 卸下, 37
- 装回, 37

底板管理控制器。请参阅 BMC。

### 电池

- 更换, 58
- 故障排除, 71

### 电源设备

- 故障排除, 72
- 卸下, 42
- 装回, 43

### 电源指示灯, 12

## F

### 风扇模块, 40

## G

### 更换

- 系统电池, 58

### 故障排除

- NIC, 69
- RAID 控制器, 76
- USB 设备, 69
- 处理器, 78
- 串行 I/O 设备, 68
- 电源设备, 72
- 电源问题, 65

- 光盘驱动器, 74
- 键盘, 67
- 扩充卡, 77
- 冷却风扇模块, 73
- 内存, 73
- 启动例行程序, 65
- 设备检查, 66
- 视频, 67
- 受潮系统, 70
- 受损系统, 70
- 鼠标, 68
- 外部连接, 66
- 系统电池, 71
- 系统冷却问题, 72
- 硬盘驱动器, 75

光盘驱动器

- 安装, 53
- 故障排除, 74
- 卸下, 53

## J

- 击键
  - 启动, 10
  - 系统设置程序, 24

## 键盘

- 故障排除, 67

- 建议使用的工具, 35

- 警报信息, 22

- 警告信息, 21

## K

- 控制面板部件

- 安装, 60

- 卸下, 59

## 扩充卡

- 安装, 44

- 故障排除, 77

- 卸下, 45

## 扩充卡提升板

- PCI 总线, 89

- 安装, 58

- 可用选项, 44

- 连接器, 89

- 卸下, 57

## L

### 冷却导流罩

- 卸下, 39

- 装回, 40

### 冷却风扇模块

- 故障排除, 73

- 卸下, 40

- 装回, 41

### 连接器

- 扩充卡提升板, 89

- 系统板, 87

## M

### 密码

- 禁用, 86

- 设置, 30

- 系统, 30

## N

- 内部硬盘驱动器, 54

- 内存安装原则, 46

## 内存模块 (DIMM)

- 安装, 48

- 故障排除, 73

- 配置, 46

- 卸下, 49

## Q

- 启动击键, 10

- 前面板部件, 10

## S

### 散热器 (处理器)

- 安装, 52

- 卸下, 50

### 设置密码, 30

- 更改, 33

- 启用, 32

- 设定, 32

### 视频

- 故障排除, 67

### 鼠标

- 故障排除, 68

## T

- 跳线, 85

## W

### 外部设备

- 连接, 12

## X

### 系统

- 打开, 38
- 合上, 38

### 系统安全保护, 31

### 系统板

- 安装, 62
- 连接器, 87
- 跳线, 85
- 卸下, 61

### 系统密码, 30

- 更改, 32
- 启用, 30
- 删除, 32
- 设定, 31

### 系统设置程序

- “CPU Information” (CPU 信息) 屏幕, 27
- “Integrated Devices” (集成设备) 屏幕, 28
- 导航键, 24
- 进入, 10, 23
- 内存信息屏幕, 27
- 使用, 24
- 退出, 30
- 系统安全保护屏幕, 29
- 选项, 24
- 主屏幕, 24

### 系统信息, 15

### 系统诊断程序

- 进入, 10

### 卸下

- 挡板, 37
- 电源设备, 42
- 光盘驱动器, 53
- 控制面板部件, 59

- 扩充卡, 45
- 扩充卡提升板, 57
- 冷却风扇模块, 40
- 内存模块, 49
- 系统板, 61
- 系统电池, 58
- 主机盖, 38

### 信息

- 错误, 23
- 警报, 22
- 警告, 21
- 系统, 15
- 诊断程序, 22

### 需要的工具, 35

## Y

### 引导设备

- 配置, 56

### 硬盘驱动器 (SAS/SATA)

- 安装, 55
- 故障排除, 75
- 引导设备, 56

## Z

### 诊断程序

- 高级检测选项, 83
- 何时使用, 81
- 检测选项, 82

### 诊断程序信息, 22

### 支持

- 与 Dell 联络, 94-95

### 指示灯

- NIC, 13
- 背面板, 12

- 电源, 12
- 前面板, 10

### 主机盖

- 打开, 38
- 合上, 38

### 装回

- 处理器, 49
- 电源设备, 43
- 冷却风扇模块, 41

